

为“专精特新”企业培育按下“加速键”

王立人

省政府办公厅日前印发实施《江苏省专精特新企业培育三年行动计划(2023-2025年)》。2月6日,省政府召开新闻发布会,相关部门负责人就如何有效落实三年行动计划进行了解读。(中国江苏网2月7日讯)

专精特新企业长期专注细分领域,创新能力强、质量效益好、发展潜力大。实践证明,培育专精特新是推动中小企业转型升级的重要抓手,是提升区域经济核心竞争力的关键所在,对于制造大省江苏来说意义重大。早在2012年,江苏便率先启动专精特新中小企业培育工作。截至去年底,江苏累计培育省级专精特新中小企业5594家,创建国家级专精特新“小巨人”企业709家、制造业单项冠军186家。今年,江苏省政府工作报告对专精特新中小企业培育工作作出进一步部署,提出要深入实施专精特新企业培育三年行动计划,抢占产业链发展的重要节点,让“小块头”释放出大能量。

为更大力度支持专精特新企业发展,进一步稳预期、提信心,江苏省工信厅牵头20多个部门,在深入调研、广泛听取意见建议的基础上,起草形成这份“行动计划”。此次“行动计划”坚持问题导向和需求导向,尤其注重回应企业诉求,围绕在调研中企业普遍反映的产学研合作对接困难、创新人才招引难、产业链供应链不畅等实际问题,提出针对性举措,大力实施优质企业梯度培育工程、创新能级提升工程、协作配套强链工程、质量品牌创优工程、高价值专利培育工程、数字技术赋能工程、特色金

融助力工程、服务体系升级工程等“八大工程”,全力护航专精特新企业对标世界一流提升综合实力和竞争力。其中明确提出到2025年,全省累计培育制造业单项冠军300家和专精特新“小巨人”企业1500家、专精特新中小企业1万家以上、创新型中小企业5万家以上。

创新,是专精特新的关键;培育创新,就是在培育专精特新中小企业的发展。例如此次提出的“创新能级提升工程”,将推动创新资源向专精特新企业集聚,培育一批高水平高层次高质量的企业研发机构,支持专精特新企业开展原创性引领性科技攻关,引导金融机构为专精特新企业提供更多“苏科贷”产品,进一步拓宽其融资渠道。同时,“高价值专利培育工程”将聚力聚焦“智产”变“资产”,争取更多资源保障,支持更多专精特新企业参与项目实施,加速重点产业领域关键核心技术攻关和高价值专利的创造和储备,为企业提供个性化、精准化服务,进一步激发更多中小企业的创新热情。

培育专精特新中小企业已成为实现高质量发展的时代命题。中央和省委已经吹响“集结号”,让我们抱着决胜千里的姿态,加快实施“行动计划”,引领更多的中小企业走上高质量发展之路,继续培育一批优质的专精特新企业,为经济发展提供新的动力源和增长点。

摘自《新华报业网》



5A级中国社会组织
全国“四好”商会
江苏省“四好”商会
江苏省“四好”商会示范点

江苏装饰装修

(双月出版)
2023年第1期
(总第169期)

主管:江苏省住房和城乡建设厅

主办:江苏省装饰装修行业协会
(商会)

社团代码:50918049-9

封 面:水墨大埭综合馆改造工程

封 二:毛家山设计师酒店工程装饰装修工程

封 三:江苏泰兴农村商业银行股份有限公司新建营业办公大楼幕墙、室内装修及智能化工程

封 底:太仓市东安幼儿园装饰工程

插页一:君颐东方项目C地块医院精装修工程二标段

插页二:盐城先锋国际广场三期万豪酒店客房区域装饰装修工程

插页三:无锡地铁3号线一期工程车站公共区装饰装修工程03标段

插页四:江海大厦项目幕墙工程

目 录

卷 首

- 1 为“专精特新”企业培育按下“加速键” 王立人

文件传真

- 4 中共中央 国务院印发《质量强国建设纲要》
13 省住房和城乡建设厅关于印发《关于推进江苏省智能建造发展的实施方案(试行)》的通知
17 省住房和城乡建设厅关于规范落实建筑工地班前安全“晨会”制度的通知
19 关于发布2023版《中国家装行业自律公约》的通知
21 关于缴纳2023年度江苏省装饰装修行业协会(商会)会员单位会费的通知

领导讲话

- 22 不负春光 展翅飞翔 王有党

协会动态

- 24 中装协幕墙工程分会第八届会员代表大会顺利召开
25 《家庭居室装饰装修服务合同》(修订稿)研讨会线上召开
26 踔厉奋发促发展 勇毅前行谱新篇 赵建洪
30 简讯

党建引领

- 32 省装协(商会)党支部传达学习习近平总书记在学习贯彻党的二十大精神研讨班开班式上的重要讲话

会员风采

- 33 踔厉奋发 勇毅前行 不断开展集团美好未来
34 信念所至 未来可期

35 威利士科技创新赋能太湖新城医院装饰工程省级云观摩交流活动

36 深耕主战场,打好主动仗 以新发展理念融入区域化新发展格局

张述坚

40 “智改数转”赋能企业高质量发展

李 莹

43 省装协(商会)新入会会员简介

优质工程展示

48 金螳螂:华润东莞松山湖万象汇项目

50 恒龙装饰:安康市精神病福利院室内外装饰装修项目

51 中建八局三公司再添两项中国建筑装饰奖

53 世家装饰:天安阳光广场西地块精装修工程(A标段)

54 南京杰冠:星空摩天轮滑道建设项目

设计与施工

56 重生——旧改项目的市场潜力与幕墙新机遇

牟永来 李书健

管理实践及思考

62 建筑装饰装修工程施工质量控制措施

严 敏

65 泰州市住宅室内装饰装修闭环监管研究

汤卫国 张志琴 陈陵安

争先创优

76 2022年度(第二批)建筑装饰行业信用评价公告

77 2022年度(第二批)建筑装饰行业信用评价复评公告

79 关于发布2022年度建筑装饰行业科学技术奖获奖名单的通知

80 苏明装饰连续六年荣获“出省施工先进集体”称号

81 江苏省建筑装饰企业获2022~2023年度第一批国家优质工程奖名单

82 关于公布江苏省既有建筑装饰装修改造工程创新案例的通知

84 省住房城乡建设厅关于公布2022年上半年省建筑施工标准化星级工地项目名单的通知

88 关于表彰2022年度江苏省装饰装修行业优秀协会和优秀协会工作者的决定

江苏省装饰装修行业协会(商会)

JIANGSU DECORATION ASSOCIATION

江苏装饰装修

主 编:王有党

副 主 编:刘 瑗 周小莉

校 核:肖 丰

设 计:小 地 叶 蓉

编印单位:《江苏装饰装修》编辑部

发送对象:会员及本行业相关单位、个人

地 址:南京市江东北路388号
正泰大厦3单元2618室

邮政编码:210036

电 话:025-86377103

传 真:025-84208718

协会官网:<http://www.jszsxz.com.cn>

投稿邮箱:jszsxz@163.com

QQ号:605675280

印刷单位:江苏苏创信息服务中心

印刷日期:2023年2月28日

印刷数量:900册



江苏省装饰装修行业协会公众号

请扫码关注

中共中央 国务院印发《质量强国建设纲要》

近日,中共中央、国务院印发了《质量强国建设纲要》(下称《纲要》),并发出通知,要求各地区各部门结合实际认真贯彻落实。

《纲要》明确了提升建设工程品质的三方面内容,并要求工程质量抽查符合率不断提高。

强化工程质量保障。全面落实各方主体的工程质量责任,强化建设单位工程质量首要责任和勘察、设计、施工、监理单位主体责任。严格执行工程质量终身责任书面承诺制、永久性标牌制、质量信息档案等制度,强化质量责任追溯追究。落实建设项目法人责任制,保证合理工期、造价和质量。推进工程质量管理标准化,实施工程施工岗位责任制,严格进场设备和材料、施工工序、项目验收的全过程质量管控。完善建设工程质量保修制度,加强运营维护管理。强化工程建设全链条质量监管,完善日常检查和抽查抽测相结合的质量监督检查制度,加强工程质量监督队伍建设,探索推行政府购买服务方式委托社会力量辅助工程质量监督检查。完善工程建设招标投标制度,将企业工程质量情况纳入招标投标评审,加强标后合同履行监管。

提高建筑材料质量水平。加快高强度高耐久、可循环利用、绿色环保等新型建材研发与应用,推动钢材、玻璃、陶瓷等传统建材升级换代,提升建材性能和品质。大力发展绿色建材,完善绿色建材产品标准和认证评价体系,倡导选用绿色建材。鼓励企业建立装配式建筑部品部件生产、施工、安装全生命周期质量控制体系,推行装配式建筑部品部件驻厂监造。落实建材生产和供应单位终身责任,严

格建材使用单位质量责任,强化影响结构强度和安全性、耐久性的关键建材全过程质量管理。加强建材质量监管,加大对外墙保温材料、水泥、电线电缆等重点建材产品质量监督抽查力度,实施缺陷建材响应处理和质量追溯。开展住宅、公共建筑等重点领域建材专项整治,促进从生产到施工全链条的建材行业质量提升。

打造中国建造升级版。坚持百年大计、质量第一,树立全生命周期建设发展理念,构建现代工程建设质量管理体系,打造中国建造品牌。完善勘察、设计、监理、造价等工程咨询服务技术标准,鼓励发展全过程工程咨询和专业化服务。完善工程设计方案审查论证机制,突出地域特征、民族特点、时代风貌,提供质量优良、安全耐久、环境协调、社会认可的工程设计产品。加大先进建造技术前瞻性研究力度和研发投入,加快建筑信息模型等数字化技术研发和集成应用,创新开展工程建设工法研

专栏3 建设工程质量管理升级工程

——推进建设工程质量管理标准化。加强对工程参建各方主体的质量行为和工程实体质量控制的标准化,制定质量管理标准化手册,明确企业和现场项目管理机构的质量责任和义务,规范重点分项工程、关键工序做法及管理要求。大力推广信息技术应用,打造基于信息化技术、覆盖施工全过程的质量管理标准体系。建立基于质量行为标准化和工程实体质量控制标准化为核心内容的指标体系和评价制度,及时总结具有推广价值的质量管理标准化成果。

——严格质量追溯。明确工程项目及关键部位、关键环节的质量责任,建立施工过程质量责任标识制度,严格施工过程质量控制。加强施工记录和验收资料管理,推行工程建设数字化成果交付、审查、存档,保证工程质量的可追溯性。推进工程建设领域质量信用信息归集共享,对违法违规的市场主体实施联合惩戒。健全建设工程质量指标体系和评价制度。

——实施样板示范。以现场示范操作、视频影像、实物展示等形式展示关键部位与工序的技术、施工要求,引导施工人員熟练掌握质量标准 and 具体工艺。积极实施质量管理标准化示范工程,发挥示范带动作用,推动工程建设领域优质化、品牌化发展。推动精品建造和精细化管理,建设品质工程。

发、评审、推广。加强先进质量管理模式和方法高水平应用,打造品质工程标杆。推广先进建造设备和智能建造方式,提升建设工程的质量和安全性。大力发展绿色建筑,深入推进可再生能源、资源建筑应用,实现工程建设全过程低碳环保、节能减排。

《质量强国建设纲要》主要内容如下。

建设质量强国是推动高质量发展、促进我国经济由大向强转变的重要举措,是满足人民美好生活需要的重要途径。为统筹推进质量强国建设,全面提高我国质量总体水平,制定本纲要。

一、形势背景

质量是人类生产生活的重要保障。党的十八大以来,在以习近平同志为核心的党中央坚强领导下,我国质量事业实现跨越式发展,质量强国建设取得历史性成效。全民质量意识显著提高,质量管理和品牌发展能力明显增强,产品、工程、服务质量总体水平稳步提升,质量安全更有保障,一批重大技术装备、重大工程、重要消费品、新兴领域高技术产品的质量达到国际先进水平,商贸、旅游、金融、物流等服务质量明显改善;产业和区域质量竞争力持续提升,质量基础设施效能逐步彰显,质量对提高全要素生产率和促进经济发展的贡献更加突出,人民群众质量获得感显著增强。

当今世界正经历百年未有之大变局,新一轮科技革命和产业变革深入发展,引发质量理念、机制、实践的深刻变革。质量作为繁荣国际贸易、促进产业发展、增进民生福祉的关键要素,越来越成为经济、贸易、科技、文化等领域的焦点。当前,我国质量水平的提高仍然滞后于经济社会发展,质量发展基础还不够坚实。

面对新形势新要求,必须把推动发展的立足点转到提高质量和效益上来,培育以技术、标准、品牌、质量、服务等为核心的经济发展新优势,推动中国制造向中国创造转变、中国速度向中国质量转变、中国产品向中国品牌转变,坚定不移推进质量

强国建设。

二、总体要求

(一)指导思想。以习近平新时代中国特色社会主义思想为指导,立足新发展阶段,完整、准确、全面贯彻新发展理念,构建新发展格局,统筹发展和安全,以推动高质量发展为主题,以提高供给质量为主攻方向,以改革创新为根本动力,以满足人民日益增长的美好生活需要为根本目的,深入实施质量强国战略,牢固树立质量第一意识,健全质量政策,加强全面质量管理,促进质量变革创新,着力提升产品、工程、服务质量,着力推动品牌建设,着力增强产业质量竞争力,着力提高经济发展质量效益,着力提高全民质量素养,积极对接国际先进技术、规则、标准,全方位建设质量强国,为全面建设社会主义现代化国家、实现中华民族伟大复兴的中国梦提供质量支撑。

(二)主要目标

到2025年,质量整体水平进一步全面提高,中国品牌影响力稳步提升,人民群众质量获得感、满意度明显增强,质量推动经济社会发展的作用更加突出,质量强国建设取得阶段性成效。

——经济发展质量效益明显提升。经济结构更加优化,创新能力显著提升,现代化经济体系建设取得重大进展,单位GDP资源能源消耗不断下降,经济发展新动能和质量新优势显著增强。

——产业质量竞争力持续增强。制约产业发展的质量瓶颈不断突破,产业链供应链整体现代化水平显著提高,一二三产业质量效益稳步提高,农业标准化生产普及率稳步提升,制造业质量竞争力指数达到86,服务业供给有效满足产业转型升级和居民消费升级需要,质量竞争型产业规模显著扩大,建成一批具有引领力的质量卓越产业集群。

——产品、工程、服务质量水平显著提升。质量供给和需求更加适配,农产品质量安全例行监测合格率和食品抽检合格率均达到98%以上,制造业产品质量合格率达到94%,工程质量抽查符合率不

断提高,消费品质量合格率有效支撑高品质生活需要,服务质量满意度全面提升。

——品牌建设取得更大进展。品牌培育、发展、壮大的促进机制和支持制度更加健全,品牌建设水平显著提高,企业争创品牌、大众信赖品牌的社会氛围更加浓厚,品质卓越、特色鲜明的品牌领军企业持续涌现,形成一大批质量过硬、优势明显的中国品牌。

——质量基础设施更加现代高效。质量基础设施管理体制机制更加健全、布局更加合理,计量、标准、认证认可、检验检测等实现更高水平协同发展,建成若干国家级质量标准实验室,打造一批高效实用的质量基础设施集成服务基地。

——质量治理体系更加完善。质量政策法规更加健全,质量监管体系更趋完备,重大质量安全风险防控机制更加有效,质量管理水平普遍提高,质量人才队伍持续壮大,质量专业技术人员结构和数量更好适配现代质量管理需要,全民质量素养不断增强,质量发展环境更加优化。

到2035年,质量强国建设基础更加牢固,先进质量文化蔚然成风,质量和品牌综合实力达到更高水平。

三、推动经济质量效益型发展

(三)增强质量发展创新动能。建立政产学研用深度融合的质量创新体系,协同开展质量领域技术、管理、制度创新。加强质量领域基础性、原创性研究,集中实施一批产业链供应链质量攻关项目,突破一批重大标志性质量技术和装备。开展质量管理数字化赋能行动,推动质量策划、质量控制、质量保证、质量改进等全流程信息化、网络化、智能化转型。加强专利、商标、版权、地理标志、植物新品种、集成电路布图设计等知识产权保护,提升知识产权公共服务能力。建立质量专业化服务体系,协同推进技术研发、标准研制、产业应用,打通质量创新成果转化应用渠道。

(四)树立质量发展绿色导向。开展重点行业

和重点产品资源效率对标提升行动,加快低碳零碳负碳关键核心技术攻关,推动高耗能行业低碳转型。全面推行绿色设计、绿色制造、绿色建造,健全统一的绿色产品标准、认证、标识体系,大力发展绿色供应链。优化资源循环利用技术标准,实现资源绿色、高效再利用。建立健全碳达峰、碳中和标准计量体系,推动建立国际互认的碳计量基标准、碳监测及效果评估机制。建立实施国土空间生态修复标准体系。建立绿色产品消费促进制度,推广绿色生活方式。

(五)强化质量发展利民惠民。开展质量惠民行动,顺应消费升级趋势,推动企业加快产品创新、服务升级、质量改进,促进定制、体验、智能、时尚等新型消费提质扩容,满足多样化、多层级消费需求。开展放心消费创建活动,推动经营者诚信自律,营造安全消费环境,加强售后服务保障。完善质量多元救济机制,鼓励企业投保产品、工程、服务质量相关保险,健全质量保证金制度,推行消费争议先行赔付,开展消费投诉信息公示,加强消费者权益保护,让人民群众买得放心、吃得安心、用得舒心。

四、增强产业质量竞争力

(六)强化产业基础质量支撑。聚焦产业基础质量短板,分行业实施产业基础质量提升工程,加强重点领域产业基础质量攻关,实现工程化突破和产业化应用。开展材料质量提升关键共性技术研发和应用验证,提高材料质量稳定性、一致性、适用性水平。改进基础零部件与元器件性能指标,提升可靠性、耐久性、先进性。推进基础制造工艺与质量管理、数字智能、网络技术深度融合,提高生产制造敏捷度和精益性。支持通用基础软件、工业软件、平台软件、应用软件工程化开发,实现工业质量分析与控制软件关键技术突破。加强技术创新、标准研制、计量测试、合格评定、知识产权、工业数据等产业技术基础能力建设,加快产业基础高级化进程。

(七)提高产业质量竞争水平。推动产业质量升级,加强产业链全面质量管理,着力提升关键环

节、关键领域质量管控水平。开展对标达标提升行动,以先进标准助推传统产业提质增效和新兴产业高起点发展。推进农业品种培优、品质提升、品牌打造和标准化生产,全面提升农业生产质量效益。加快传统制造业技术迭代和质量升级,强化战略性新兴产业技术、质量、管理协同创新,培育壮大质量竞争型产业,推动制造业高端化、智能化、绿色化发展,大力发展服务型制造。加快培育服务业新业态新模式,以质量创新促进服务场景再造、业务再造、管理再造,推动生产性服务业向专业化和价值链高端延伸,推动生活性服务业向高品质和多样化升级。完善服务业质量标准,加强服务业质量监测,优化服务业市场环境。加快大数据、网络、人工智能等新技术的深度学习,促进现代服务业与先进制造业、现代农业融合发展。

(八)提升产业集群质量引领力。支持先导性、支柱性产业集群加强先进技术应用、质量创新、质量基础设施升级,培育形成一批技术质量优势突出、产业链融通发展的产业集群。深化产业集群质量管理机制创新,构建质量管理协同、质量资源共享、企业分工协作的质量发展良好生态。组建一批产业集群质量标准创新合作平台,加强创新技术研发,开展先进标准研制,推广卓越质量管理实践。依托国家级新区、国家高新技术产业开发区、自由贸易试验区等,打造技术、质量、管理创新策源地,培育形成具有引领力的质量卓越产业集群。

(九)打造区域质量发展新优势。加强质量政策引导,推动区域质量发展与生产力布局、区位优势、环境承载能力及社会发展需求对接融合。推动东部地区发挥质量变革创新的引领带动作用,增强质量竞争新优势,实现整体质量提升。引导中西部地区因地制宜发展特色产业,促进区域内支柱产业质量升级,培育形成质量发展比较优势。推动东北地区优化质量发展环境,加快新旧动能转换,促进产业改造升级和质量振兴。健全区域质量合作互助机制,推动区域质量协同发展。深化质量强省建

设,推动质量强市、质量强业向纵深发展,打造质量强国建设标杆。

专栏 1 区域质量发展示范区

——建设国家质量创新先导区。在质量治理理念先进、质量变革创新活跃、产业质量优势显著、城乡质量发展均衡的区域,依托中心城市、城市群开展质量协同发展试点,建设国家质量创新先导区,探索构建新型质量治理体制机制和现代质量政策体系,率先探索有特色的质量效益型发展路径。

——打造质量强国标杆城市。推动不同类型城市立足自身定位和资源要素优势,制定实施城市质量发展战略,支持城市导入全面质量管理方法,运用数字技术和标准手段推动城市管理理念、方法、模式创新,推动城市建设与质量发展融合共进,促进城市精细化、品质化、智能化发展。

——创建质量品牌提升示范区。鼓励产业园区、产业集聚区等创造性开展质量提升行动,制定和实施先进质量标准,通过质量人才培养、质量品牌建设、质量基础设施服务,培育一批产业集群商标和区域品牌,提升产业质量效益。

五、加快产品质量提档升级

(十)提高农产品食品药品质量安全水平。严格落实食品安全“四个最严”要求,实行全主体、全品种、全链条监管,确保人民群众“舌尖上的安全”。强化农产品质量安全保障,制定农产品质量监测追溯互联互通标准,加大监测力度,依法依规严厉打击违法违规使用禁限用药物行为,严格管控直接上市农产品农兽药残留超标问题,加强优质农产品基地建设,推行承诺达标合格证制度,推进绿色食品、有机农产品、良好农业规范的认证管理,深入实施地理标志农产品保护工程,推进现代农业全产业链标准化试点。深入实施食品安全战略,推进食品安全放心工程。调整优化食品产业布局,加快产业技术改造升级。完善食品安全标准体系,推动食品生产企业建立实施危害分析和关键控制点体系,加强生产经营过程质量安全控制。加快构建全程覆盖、运行高效的农产品食品安全监管体系,强化信用和智慧赋能质量安全监管,提升农产品食品全链条质量安全水平。加强药品和疫苗全生命周期管理,推动临床急需和罕见病治疗药品、医疗器械审评审批提速,提高药品检验检测和生物制品(疫苗)批签发能力,优化中药审评机制,加速推进化学原料药、中药技术研发和质量标准升级,提升仿制药与原研药、专利药的质量和疗效一致性。加强农产品食品药品冷链物流设施建设,完善信息化追溯体系,实现重点类别产品全过程可追溯。

(十一)优化消费品供给品类。实施消费品质量提升行动,加快升级消费品质量标准,提高研发设计与生产质量,推动消费品质量从生产端符合型向消费端适配型转变,促进增品种、提品质、创品牌。加快传统消费品迭代创新,推广个性化定制、柔性化生产,推动基于材料选配、工艺美学、用户体验的产品质量变革。加强产品前瞻性功能研发,扩大优质新型消费品供给,推行高端品质认证,以创新供给引领消费需求。强化农产品营养品质评价和分等分级。增加老年人、儿童、残疾人等特殊群体的消费品供给,强化安全要求、功能适配、使用便利。对标国际先进标准,推进内外贸产品同线同标同质。鼓励优质消费品进口,提高出口商品品质和单位价值,实现优进优出。制定消费品质量安全监管目录,对质量问题突出、涉及人民群众身体健康和生命财产安全的重要消费品,严格质量安全监管。

(十二)推动工业品质量迈向中高端。发挥工业设计对质量提升的牵引作用,大力发展优质制造,强化研发设计、生产制造、售后服务全过程质量控制。加强应用基础研究和前沿技术研发,强化复杂系统的功能、性能及可靠性一体化设计,提升重大技术装备制造能力和质量水平。建立首台(套)重大技术装备检测评定制度,加强检测评定能力建设,促进原创性技术和成套装备产业化。完善重大工程设备监理制度,保障重大设备质量安全与投资

效益。加快传统装备智能化改造,大力发展高质量通用智能装备。实施质量可靠性提升计划,提高机械、电子、汽车等产品及其基础零部件、元器件可靠性水平,促进品质升级。

六、提升建设工程品质

(十三)强化工程质量保障。全面落实各方主体的工程质量责任,强化建设单位工程质量首要责任和勘察、设计、施工、监理单位主体责任。严格执行工程质量终身责任书面承诺制、永久性标牌制、质量信息档案等制度,强化质量责任追溯追究。落实建设项目法人责任制,保证合理工期、造价和质量。推进工程质量管理标准化,实施工程施工岗位责任制,严格进场设备和材料、施工工序、项目验收的全过程质量管控。完善建设工程质量保修制度,加强运营维护管理。强化工程建设全链条质量监管,完善日常检查和抽查抽测相结合的质量监督检查制度,加强工程质量监督队伍建设,探索推行政府购买服务方式委托社会力量辅助工程质量监督检查。完善工程建设招标投标制度,将企业工程质量情况纳入招标投标评审,加强标后合同履行监管。

(十四)提高建筑材料质量水平。加快高强度高耐久、可循环利用、绿色环保等新型建材研发与应用,推动钢材、玻璃、陶瓷等传统建材升级换代,提升建材性能和品质。大力发展绿色建材,完善绿色建材产品标准和认证评价体系,倡导选用绿色建材。鼓励企业建立装配式建筑部品部件生产、施工、安装全生命周期质量控制体系,推行装配式建筑部品部件驻厂监造。落实建材生产和供应单位终身责任,严格建材使用单位质量责任,强化影响结构强度和安全性、耐久性的关键建材全过程质量管理。加强建材质量监管,加大对外墙保温材料、水泥、电线电缆等重点建材产品质量监督抽查力度,实施缺陷建材响应处理和质量追溯。开展住宅、公共建筑等重点领域建材专项整治,促进从生产到施工全链条的建材行业质量提升。

(十五)打造中国建造升级版。坚持百年大计、

专栏2 重点产品质量阶梯攀登工程

——关键基础材料。推进特种材料、功能材料、复合材料等设计制造技术研发和质量精确控制技术攻关。加强新材料的质量性能研发。运用质量工程技术,缩短研发、工程化、产业化周期,提升制造质量水平。

——基础零部件及元器件。强化通用型基础零部件质量攻关,加快发展核心元器件,依靠技术进步、管理创新、标准完善,提升零部件及元器件精确性、耐久性、通用性。

——重点消费品。加强创新创意设计,加快新技术研发应用,推动纺织品、快速消费品、家电家居用品等升级迭代和品牌化发展。加大健身器材和运动用品优质供给,提升移动终端、可穿戴设备、新能源汽车与智能网联汽车等新型消费产品用户体验和质量安全水平。强化玩具、文具等儿童和学生用品益智性、舒适性、安全性,加强养老产品、康复辅助器具等特殊消费品的研发和质量设计。针对家电、家具、可穿戴设备等产品,推广人体工效学设计,加强人体工效基础研究与产品标准研制。

——重大技术装备。加快基础共性技术和增材制造、智能制造等前沿技术研究,推动品质性能升级和新产品规模化应用。提升轨道交通装备、工程机械等质量可靠性。加强仪器仪表、农机装备等领域关键部件及整机装备的技术研发和质量攻关,保障产业链供应链安全稳定。开展关键承压类特种设备技术攻关,提升机电类特种设备安全可靠性。

质量第一,树立全生命周期建设发展理念,构建现代工程建设质量管理体系,打造中国建造品牌。完善勘察、设计、监理、造价等工程咨询服务技术标准,鼓励发展全过程工程咨询和专业化服务。完善工程设计方案审查论证机制,突出地域特征、民族特点、时代风貌,提供质量优良、安全耐久、环境协调、社会认可的工程设计产品。加大先进建造技术前瞻性研究力度和研发投入,加快建筑信息模型等数字化技术研发和集成应用,创新开展工程建设工程方法研发、评审、推广。加强先进质量管理模式和方法高水平应用,打造品质工程标杆。推广先进建造设备和智能建造方式,提升建设工程的质量和安全性。大力发展绿色建筑,深入推进可再生能源、资源建筑应用,实现工程建设全过程低碳环保、节能减排。

专栏3 建设工程质量管理升级工程

——推进建设工程质量管理标准化。加强对工程参建各方主体的质量行为和工程实体质量控制的标准化,制定质量管理标准化手册,明确企业和现场项目管理机构的质量责任和义务,规范重点分项工程、关键工序做法及管理要求。大力推广信息技术应用,打造基于信息化技术、覆盖施工全过程的质量管理标准体系。建立基于质量行为标准化和工程实体质量控制标准化为核心内容的指标体系和评价制度,及时总结具有推广价值的质量管理标准化成果。

——严格质量追溯。明确工程项目及关键部位、关键环节的质量责任,建立施工过程质量责任标识制度,严格施工过程质量控制。加强施工记录和验收资料管理,推行工程建设数字化成果交付、审查、存档,保证工程质量的可追溯性。推进工程建设领域质量信用信息归集共享,对违法违规的市场主体实施联合惩戒。健全建设工程质量指标体系和评价制度。

——实施样板示范。以现场示范操作、视频影像、实物展示等形式展示关键部位与工序的技术、施工要求,引导施工人员熟练掌握质量标准 and 具体工艺。积极实施质量管理标准化示范工程,发挥示范带动作用,推动工程建设领域优质化、品牌化发展。推动精品建造和精细化管理,建设品质工程。

七、增加优质服务供给

(十六)提高生产服务专业化水平。大力发展农业社会化服务,开展农技推广、生产托管、代耕代种等专业化服务。发展智能化解决方案、系统性集成、流程再造等服务,提升工业设计、检验检测、知识产权、质量咨询等科技服务水平,推动产业链与创新链、价值链精准对接、深度融合。统筹推进普惠金融、绿色金融、科创金融、供应链金融发展,提高服务实体经济质量升级的精准性和可及性。积极发展多式联运、智慧物流、供应链物流,提升冷链

物流服务质量,优化国际物流通道,提高口岸通关便利化程度。规范发展网上销售、直播电商等新业态新模式。加快发展海外仓等外贸新业态。提高现代物流、生产控制、信息数据等服务能力,增强产业链集成优势。加强重大装备、特种设备、耐用消费品的售后服务能力建设,提升安装、维修、保养质量水平。

(十七)促进生活服务品质升级。大力发展大众餐饮服务,提高质量安全水平。创新丰富家政服务,培育优质服务品牌。促进物业管理、房屋租赁服务专业化、规范化发展。提升旅游管理和服务水平,规范旅游市场秩序,改善旅游消费体验,打造乡村旅游、康养旅游、红色旅游等精品项目。提升面向居家生活、户外旅游等的应急救援服务能力。大力发展公共交通,引导网约车、定制公交等个性化出行服务规范发展。推动航空公司和机场全面建立旅客服务质量管理体系,提高航空服务能力和品质。积极培育体育赛事活动、社区健身等服务项目,提升公共体育场馆开放服务品质。促进网络购物、移动支付等新模式规范有序发展,鼓励超市、电商平台等零售业态多元化融合发展。支持有条件的地方建设新型消费体验中心,开展多样化体验活动。加强生活服务质量监督,保障人民群众享有高品质生活。

(十八)提升公共服务质量效率。围绕城乡居民生活便利化、品质化需要,加强便民服务设施建设,提升卫生、文化等公共设施服务质量。推动政务服务事项集成化办理、一窗通办、网上办理、跨省通办,提高服务便利度。建设高质量教育体系,推动基本公共教育、职业技术教育、高等教育等提质扩容。大力推动图书馆、博物馆等公共文化场馆数字化发展,加快线上线下服务融合。加强基层公共就业创业服务平台建设,强化职业技能培训、用工指导等公共就业服务。加强养老服务质量标准与评价体系建设,扩大日间照料、失能照护、助餐助行等养老服务有效供给,积极发展互助性养老服务。

健全医疗质量管理体系,完善城乡医疗服务网络,逐步扩大城乡家庭医生签约服务覆盖范围。完善突发公共卫生事件监测预警处置机制,加强实验室检测网络建设,强化科技标准支撑和物资质量保障。持续推进口岸公共卫生核心能力建设,进一步提升防控传染病跨境传播能力。加强公共配套设施适老化、适儿化、无障碍改造。

专栏4 服务品质提升工程

——开展优质服务标准建设行动。健全服务质量标准体系,推行优质服务承诺、认证、标识制度,推动服务行业诚信化、标准化、职业化发展,培育一批金牌服务市场主体和现代服务企业。大力发展标准认证、检验检测等高技术服务业。

——推行服务质量监测评价。加强服务质量监测评价能力建设,构建评价指标体系,培育市场化、专业化第三方监测评价机构,逐步扩大服务质量监测覆盖面。应用人工智能、大数据、自动语音识别调查等方式,开展服务质量监测评价,定期发布监测评价结果,改善群众服务消费体验。

——实施服务品质升级计划。在物流、商务咨询、检验检测等生产性服务领域,开展质量标杆企业创建行动。在健康、养老、文化、旅游、体育等生活性服务领域,开展质量满意度提升行动。加快工业设计、建筑设计、服务设计、文化创意协同发展,打造高端设计服务企业和品牌。

八、增强企业质量和品牌发展能力

(十九)加快质量技术创新应用。强化企业创新主体地位,引导企业加大质量技术创新投入,推动新技术、新工艺、新材料应用,促进品种开发和品质升级。鼓励企业加强质量技术创新中心建设,推进质量设计、检验检测、可靠性工程等先进质量技术的研发应用。支持企业牵头组建质量技术创新联合体,实施重大质量改进项目,协同开展产业链供应链质量共性技术攻关。鼓励支持中小微企业实施技术改造、质量改进、品牌建设,提升中小微企业质量技术创新能力。

(二十)提升全面质量管理水平。鼓励企业制定实施以质取胜生产经营战略,创新质量管理理念、方法、工具,推动全员、全要素、全过程、全数据的新型质量管理体系应用,加快质量管理成熟度跃升。强化新一代信息技术应用和企业质量保证能力建设,构建数字化、智能化质量管控模式,实施供应商质量控制能力考核评价,推动质量形成过程的显性化、可视化。引导企业开展质量管理数字化升级、质量标杆经验交流、质量管理体系认证、质量标

准制定等,加强全员质量教育培训,健全企业首席质量官制度,重视质量经理、质量工程师、质量技术能手队伍建设。

(二十一)争创国内国际知名品牌。完善品牌培育发展机制,开展中国品牌创建行动,打造中国精品和“百年老店”。鼓励企业实施质量品牌战略,建立品牌培育管理体系,深化品牌设计、市场推广、品牌维护等能力建设,提高品牌全生命周期管理运营能力。开展品牌理论、价值评价研究,完善品牌价值评价标准,推动品牌价值评价和结果应用。统筹开展中华老字号和地方老字号认定,完善老字号名录体系。持续办好“中国品牌日”系列活动。支持企业加强品牌保护和维权,依法严厉打击品牌仿冒、商标侵权等违法行为,为优质品牌企业发展创造良好环境。

专栏5 中国品牌建设工程

——实施中国精品培育行动。建立中国精品质量标准体系和标识认证制度,培育一批设计精良、生产精细、服务精心的高端品牌。推广实施智能制造、绿色制造、优质制造。在金融、商贸、物流、文旅、体育等领域,推动标准化、专业化、品牌化发展,培育一批专业度高、覆盖面广、影响力大、放心安全的服务精品。

——提升品牌建设软实力。鼓励企业加强产品设计、文化创意、技术创新与品牌建设融合,建设品牌专业化服务平台,发展品牌建设中介服务机构,引导高等学校、科研院所、行业协会等加强品牌发展与传播理论研究,支持高等学校开设品牌相关课程,加大品牌专业人才培养建设力度,支撑品牌创建、运营及管理。积极参与品牌评价国际标准制定。

——办好“中国品牌日”系列活动。定期举办中国品牌博览会,全方位展示品牌发展最新成果。举办中国品牌发展国际论坛,拓展质量品牌交流互鉴平台。鼓励地方开展特色品牌创建活动,不断提高本地品牌知名度。加强中国品牌宣传推广和传播,讲好中国品牌故事。

九、构建高水平质量基础设施

(二十二)优化质量基础设施管理。建立高效权威的国家质量基础设施管理体制,推进质量基础设施分级分类管理。深化计量技术机构改革创新,推进国家现代先进测量体系建设,完善国家依法管理的量值传递体系和市场需求导向的量值溯源体系,规范和引导计量技术服务市场发展。深入推进标准化运行机制创新,优化政府颁布标准与市场自主制定标准二元结构,不断提升标准供给质量和效率,推动国内国际标准化协同发展。深化检验检测机构市场化改革,加强公益性机构功能性定位、专业化建设,推进经营性机构集约化运营、产业化发

展。深化检验检测认证机构资质审批制度改革,全面实施告知承诺和优化审批服务,优化规范检验检测机构资质认定程序。加强检验检测认证机构监管,落实主体责任,规范从业行为。开展质量基础设施运行监测和综合评价,提高质量技术服务机构管理水平。

(二十三)加强质量基础设施能力建设。合理布局国家、区域、产业质量技术服务机构,建设系统完备、结构优化、高效实用的质量基础设施。实施质量基础设施能力提升行动,突破量子化计量及扁平化量值传递关键技术,构建标准数字化平台,发展新型标准化服务工具和模式,加强检验检测技术与装备研发,加快认证认可技术研究由单一要素向系统性、集成化方向发展。加快建设国家级质量标准实验室,开展先进质量标准、检验检测方法、高端计量仪器、检验检测设备设施的研制验证。完善检验检测认证行业品牌培育、发展、保护机制,推动形成检验检测认证知名品牌。加大质量基础设施能力建设,逐步增加计量检定校准、标准研制与实施、检验检测认证等无形资产投资,鼓励社会各方共同参与质量基础设施建设。

(二十四)提升质量基础设施服务效能。开展质量基础设施助力行动,围绕科技创新、优质制造、乡村振兴、生态环保等重点领域,大力开展计量、标准化、合格评定等技术服务,推动数据、仪器、设备等资源开放共享,更好服务市场需求。深入实施“标准化+”行动,促进全域标准化深度发展。实施质量基础设施拓展伙伴计划,构建协同服务网络,打造质量基础设施集成服务基地,为产业集群、产业链质量升级提供“一站式”服务。支持区域内计量、标准、认证认可、检验检测等要素集成融合,鼓励跨区域要素融通互补、协同发展。建设技术性贸易措施公共服务体系,加强对技术性贸易壁垒和动植物卫生检疫措施的跟踪、研判、预警、评议、应对。加强质量标准、检验检疫、认证认可等国内国际衔接,促进内外贸一体化发展。

专栏6 质量基础设施升级增效工程

——打造质量技术机构能力升级版。加强计量、标准化、检验检疫、合格评定等基础理论、应用技术研究,推动专业技术能力升级和研究领域拓展,加快国家产业计量测试中心、国家产品质量检验检测中心规划建设,加快重大科研装备和实验室设施更新改造,强化从业人员专业化、职业化水平,实现计量、标准化、认证认可、检验检疫、特种设备等质量技术机构的科研实力、装备水平、管理效能、人员素质全面提升。

——建设国家级质量标准实验室。依托高等学校、科研院所、质检中心、技术标准创新基地、国家级标准验证点和专业技术创新中心等,建设一批高水平国家级质量标准实验室,承担质量标准基础科学与应用研究,加强关键性、前瞻性、战略性质量共性技术攻关,研究解决质量创新、安全风险管控、质量治理重要问题,培养质量标准领军人才,加快质量科研成果转化。

——创建质量基础设施集成服务基地。以产业园区、头部企业、国家质检中心为骨干,以优化服务、提高效率、辐射带动为导向,健全质量基础设施运行机制,加强计量、标准、认证认可、检验检疫等要素统筹建设与协同服务,推进技术、信息、人才、设备等向社会开放共享,支撑中小微企业质量升级,推动产业集群、特色优势产业链质量联动提升。

——完善技术性贸易措施公共服务。推动国内外规则协调、标准协同以及合格评定结果互认,参与技术性贸易措施国际规则制定。完善技术性贸易措施通报、评议、研究及预警应对工作机制,强化部际协调、基层技术支撑和专家队伍建设。优化国家技术性贸易措施公共信息和技术服务,加强通报咨询中心和研究评议基地建设。

十、推进质量治理现代化

(二十五)加强质量法治建设。健全质量法律法规,修订完善产品质量法,推动产品安全、产品责任、质量基础设施等领域法律法规建设。依法依规严厉打击制售假冒伪劣商品、侵犯知识产权、工程质量违法违规等行为,推动跨行业跨区域监管执法合作,推进行政执法与刑事司法衔接。支持开展质量公益诉讼和集体诉讼,有效执行商品质量惩罚性赔偿制度。健全产品和服务质量担保与争议处理机制,推行第三方质量争议仲裁。加强质量法治宣传教育,普及质量法律知识。

(二十六)健全质量政策制度。完善质量统计指标体系,开展质量统计分析。完善多元化、多层次的质量激励机制,健全国家质量奖励制度,鼓励地方按有关规定对质量管理先进、成绩显著的组织和个人实施激励。建立质量分级标准规则,实施产品和服务质量分级,引导优质优价,促进精准监管。建立健全强制性与自愿性相结合的质量披露制度,鼓励企业实施质量承诺和标准自我声明公开。完善政府采购政策和招投标制度,健全符合采购需求特点、质量标准、市场交易习惯的交易规则,加强采购需求管理,推动形成需求引领、优质优价的采购

制度。健全覆盖质量、标准、品牌、专利等要素的融资增信体系,强化对质量改进、技术改造、设备更新的金融服务供给,加大对中小微企业质量创新的金融扶持力度。将质量内容纳入中小学义务教育,支持高等学校加强质量相关学科建设和专业设置,完善质量专业技术技能人才职业培训制度和职称制度,实现职称制度与职业资格制度有效衔接,着力培养质量专业技能型人才、科研人才、经营管理人才。建立质量政策评估制度,强化结果反馈和跟踪改进。

(二十七)优化质量监管效能。健全以“双随机、一公开”监管和“互联网+监管”为基本手段、以重点监管为补充、以信用监管为基础的新型监管机制。创新质量监管方式,完善市场准入制度,深化工业产品生产许可证和强制性认证制度改革,分类放宽一般工业产品和服务业准入限制,强化事前事中事后全链条监管。对涉及人民群众身体健康和生命财产安全、公共安全、生态环境安全的产品以及重点服务领域,依法实施严格监管。完善产品质量监督抽查制度,加强工业品和消费品质量监督抽查,推动实现生产流通、线上线下一体化抽查,探索建立全国联动抽查机制,对重点产品实施全国企业抽查全覆盖,强化监督抽查结果处理。建立健全产品质量安全风险监控机制,完善产品伤害监测体系,开展质量安全风险识别、评估和处置。建立健全产品质量安全事故强制报告制度,开展重大质量安全事故调查与处理。健全产品召回管理体制机制,加强召回技术支撑,强化缺陷产品召回管理。构建重点产品质量安全追溯体系,完善质量安全追溯标准,加强数据开放共享,形成来源可查、去向可追、责任可究的质量安全追溯链条。加强产品防伪监督管理。建立质量安全“沙盒监管”制度,为新产品新业态发展提供容错纠错空间。加强市场秩序综合治理,营造公平竞争的市场环境,促进质量竞争、优胜劣汰。严格进出口商品质量安全检验监管,持续完善进出口商品质量安全风险预警和快速

反应监管机制。加大对城乡结合部、农村等重点区域假冒伪劣的打击力度。强化网络平台销售商品质量监管,健全跨地区跨行业监管协调联动机制,推进线上线下一体化监管。

(二十八)推动质量社会共治。创新质量治理模式,健全以法治为基础、政府为主导、社会各方参与的多元治理机制,强化基层治理、企业主责和行业自律。深入实施质量提升行动,动员各行业、各地区及广大企业全面加强质量管理,全方位推动质量升级。支持群团组织、一线班组开展质量改进、质量创新、劳动技能竞赛等群众性质量活动。发挥行业协会商会、学会及消费者组织等的桥梁纽带作用,开展标准制定、品牌建设、质量管理等技术服务,推进行业质量诚信自律。引导消费者树立绿色健康安全消费理念,主动参与质量促进、社会监督等活动。发挥新闻媒体宣传引导作用,传播先进质量理念和最佳实践,曝光制售假冒伪劣等违法行为。引导社会力量参与质量文化建设,鼓励创作体现质量文化特色的影视和文学作品。以全国“质量月”等活动为载体,深入开展全民质量行动,弘扬企业家精神和工匠精神,营造政府重视质量、企业追求质量、社会崇尚质量、人人关心质量的良好氛围。

(二十九)加强质量国际合作。深入开展双多

专栏7 质量安全监管筑堤工程

——完善产品质量监督抽查制度。加大消费投诉集中产品、质量问题多发产品的抽查力度,聚焦网络交易平台、农村和城乡结合部消费市场,强化流通领域产品质量监督抽查。推行“即抽、即检、即报告、即处置”工作模式,及时发现、精准处理质量安全问题。开展国家与地方联动抽查、地方跨区域联动抽查。推动产品质量监督抽查全国一体化建设,实现全国监督抽查数据有效整合、信息共享。推动实施快速检验机制,大力发展快检技术和装备。实行产品质量责任生产流通双向追查,严查不合格产品流向。开展监督抽查不合格结果处理督导检查。

——加强产品伤害监测。健全全国统一产品伤害监测系统,合理布局产品伤害哨点监测医院,拓宽学校、社区等伤害监测渠道,实时监测产品安全状况。建立健全国家产品伤害数据库,加强产品伤害统计分析与社会经济损失评估。

——完善重点产品事故报告与调查制度。实施汽车、电动自行车、电子电器、儿童和学生用品等产品事故强制报告制度。健全产品事故调查机制,组建专家队伍,开展重大事故深度调查。在全国布局一批产品质量安全事故调查站点,建立统一的质量安全事故基础数据库。

——开展产品质量安全风险评价。建立全国统一的产品质量安全风险监测平台,完善产品危害识别和试验验证体系,加强产品缺陷与失效分析、事故再现与场景重构等能力建设,开展损伤机理、有毒有害物质慢性危害研究评估。制定产品质量安全风险评价技术规则,建立风险评估模型,强化风险信息研判,综合评定伤害程度、影响、风险等级,分类实施预警、下架、召回等措施。

省住房和城乡建设厅关于印发《关于推进江苏省智能建造发展的实施方案(试行)》的通知

苏建建管〔2022〕259号

各设区市住房和城乡建设局(建委):

为贯彻落实住房城乡建设部等部门《关于推动智能建造与建筑工业化协同发展的指导意见》以及《关于加快新型建筑工业化发展的若干意见》等文件精神,我厅组织起草了《关于推进江苏省智能建造发展的实施方案(试行)》,现印发你们,请结合实

际,认真抓好落实。

附件:关于推进江苏省智能建造发展的实施方案(试行)

江苏省住房和城乡建设厅

2022年12月26日

边质量合作交流,加强与国际组织、区域组织和有关国家的质量对话与磋商,开展质量教育培训、文化交流、人才培养等合作。围绕区域全面经济伙伴关系协定实施等,建设跨区域计量技术转移平台和标准信息平台,推进质量基础设施互联互通。健全贸易质量争端预警和协调机制,积极参与技术性贸易措施相关规则和标准制定。参与建立跨国(境)消费争议处理和执法监管合作机制,开展质量监管执法和消费维权双多边合作。定期举办中国质量大会,积极参加和承办国际性质量会议。

十一、组织保障

(三十)加强党的领导。坚持党对质量工作的全面领导,把党的领导贯彻到质量工作的各领域各环节,确保党中央决策部署落到实处。建立质量强国建设统筹协调工作机制,健全质量监督管理体制,强化部门协同、上下联动,整体有序推进质量强国战略实施。

(三十一)狠抓工作落实。各级党委和政府要将质量强国建设列入重要议事日程,纳入国民经济和社会发展规划、专项规划、区域规划。各地区各有关部门要结合实际,将纲要主要任务与国民经济和社会发展规划有效衔接、同步推进,促进产业、财政、金融、科技、贸易、环境、人才等方面政策与质量政策协同,确保各项任务落地见效。

(三十二)开展督察评估。加强中央质量督察工作,形成有效的督促检查和整改落实机制。深化质量工作考核,将考核结果纳入各级党政领导班子和领导干部政绩考核内容。对纲要实施中作出突出贡献的单位和个人,按照国家有关规定予以表彰。建立纲要实施评估机制,市场监管总局会同有关部门加强跟踪分析和督促指导,重大事项及时向党中央、国务院请示报告。

(摘自《中华建筑报》)

关于推进江苏省智能建造发展的实施方案(试行)

为贯彻落实住房城乡建设部等部门《关于推动智能建造与建筑工业化协同发展的指导意见》《关于加快新型建筑工业化发展的若干意见》等文件精神,充分发挥建筑业在国民经济中的支柱作用,促进传统建造方式向新型建造方式转变,加快产业结构优化,提升智能建造水平,推动建筑业高质量发展,提出以下实施方案。

一、指导思想

以习近平新时代中国特色社会主义思想为指导,贯彻落实党的二十大精神,牢固树立创新、协调、绿色、开放、共享的发展理念,以发展新型建筑工业化为载体,以数字化、智能化升级为动力,创新突破智能建造核心技术,充分发挥智能建造的引领和支撑作用,加大智能建造技术在工程建设各环节应用,实现工程建设高效益、高质量、低消耗、低排放,增强建筑业可持续发展能力,塑造“江苏建造”新品牌。

二、基本原则

(一)坚持统筹规划、系统推进。加强顶层设计,坚持问题导向、目标导向和结果导向,围绕智能建造的主要目标与重点任务,明确发展路线图和时间表,全面促进体制机制和工程建设组织方式变革,坚持全面推动与重点突破相结合、快速部署与科学管理相结合,有计划、有步骤推进我省智能建造创新发展和应用。

(二)坚持资源共享、协调融合。推动工程建设相关数据标准化、规范化,增强数字资源的通用性、开放性和可靠性,保障在工程建设各系统之间的兼容和应用。建立工程建设数字资源共享长效机制,提高数字资源的综合利用水平。加强建造全过程的协同融合,保障建造过程各环节数据流通畅,消

除信息孤岛。

(三)坚持创新引领、绿色发展。以推动建筑业创新转型为主线,加强智能建造技术和系统推广应用,提升智能综合决策服务整体质量与水平。积极推动智能化基础设施集约建设,构建智能建造知识、技术和标准体系,通过技术创新满足建筑市场需求。以智能建造推动建筑业绿色低碳发展。

(四)坚持提质增效、安全为本。抓住产业结构调整 and 转型发展重大战略机遇,通过智能建造带动行业提质增效,加速构筑先发优势,进一步巩固和发挥传统优势,促进产业和产品向价值链中高端跃升。坚持安全与发展并重,通过智能化技术提升建筑本质安全水平,建立健全我省建筑业智能建造系统体系与网络安全体系,保障建筑业智能化水平稳步提升。

三、主要目标

以江苏省建筑业高质量发展为导向,以提高我省智能建造水平为目标,在建筑业信息化、集成化、精益化、智能化方面取得显著进展,BIM、3D打印、物联网、人工智能、云计算、大数据、元宇宙等新技术在建筑行业中的应用水平显著提升,建立并完善江苏省智能建造标准体系与评价体系;形成项目、企业、产业智能建造相关新技术、新产品和新服务应用体系。促进建筑产业互联网、数字一体化设计、建筑机器人及智能装备、部品部件智能生产线和智能施工管理等五大智能建造关键领域广泛应用;加快建筑行业“智改数转”步伐,提高数字化、智能化技术在工程建设全过程中的应用能力和水平;培养新一批智能建造领军企业和领军人才,全面提升我省智能建造水平。

到2025年末,智能建造适宜技术在重大工程建

设项目中应用占比50%，培育30家以上智能建造骨干企业，推动建筑业企业智能化转型。到2030年末，智能建造适宜技术在大中型工程建设项目中应用占比70%，培育100家智能建造骨干企业。到2035年末，大中企业在各类工程建设项目中普遍应用智能建造适宜技术，培育一批在智能建造领域具有核心竞争力的龙头企业，成为全国建筑业智能建造强省。

四、推进行动

(一) 建立健全智能建造标准体系

1. 构建智能建造标准体系框架

加快智能建造标准和规范编制的步伐，统筹国家标准、地方标准、团体标准和企业标准，研究制定适合江苏的智能建造标准体系框架，保障智能建造标准统一，促进全产业链信息互通、共享。充分调动高校、企事业单位、标准化技术委员会、协会、学会等社会力量参与标准化工作，引导骨干企业开展智能建造标准研究，推动企业标准和团体标准上升为行业标准或国家标准。

2. 健全智能建造全产业链标准体系

建立涵盖建设项目设计、生产、施工、运维等全过程智能建造标准体系，包括物理环境标准、网络技术设施标准、应用支撑平台标准、信息安全标准等，制定基本应用的系统接口规范与信息共享标准，为信息资源共享和深度挖掘奠定基础。协同推进智能建造产品研发、技术攻关和集成应用，构建完整有机的融合型产业标准体系，形成项目-企业-产业智能建造标准体系链。

(二) 重点突破智能建造关键领域

1. 建立建筑产业互联网平台

建立建筑产业互联网管理服务平台，制定产业互联网平台建设指南，规范平台的实行标准、生态体系和组织施工管理。培育垂直细分领域行业级平台，支持行业、企业共同搭建“互联网+建筑工业化+供应链金融”平台，推动各方跨行业、跨领域协作。鼓励大型企业建设企业级平台，优化企业管理

组织架构、工作流程及信息流，建立估算、报价、费用及进度管控体系，完善商务管理、资金管理、财务管理、风险管理等信息系统，实现全过程数字化交付和全生命周期信息共享。

2. 普及“BIM+”数字一体化设计

普及建筑信息模型(BIM)数字一体化设计，明确数字一体化设计具体要求，加快推进BIM技术在规划审批、施工图设计审查、生产施工、竣工验收、运营维护等全过程应用。推行一体化集成设计，大中型工程、装配式建筑工程全面应用BIM技术，提升BIM协同设计能力，推进建造全过程信息化仿真模拟一体化工程软件开发，构建数字设计基础平台和集成系统。

3. 加快发展应用建筑机器人及智能装备

积极推进先进制造设备、智能设备及建筑机器人的研发、制造和推广应用，提升各类施工机具的性能和效率，提高机械化施工程度。加快建筑机器人和装备生产数字化、智能化升级，推广应用建筑机器人和智能装备，努力实现少人甚至无人工厂。加快人机智能交互、智能物流管理、3D打印等技术和智能装备的应用。推进工艺流程数字化和建筑机器人应用，全面提升施工质量和效益。

4. 推动部品部件智能化生产

建设基于BIM的标准化部品部件库，加强部品部件的设计选用、生产运输、施工安装等环节的衔接，推进基于BIM设计的建筑部品部件进行模块化的量化生产。建设部品部件智能生产工厂，实现预制构件从生产加工、入库、储存、调拨、出库、运输、进场验收等全过程的智能识别、定位、跟踪、监控和管理。建立部品部件质量追溯系统，将产品原材料检验、生产检验、生产入库和产品运输等过程纳入智能化质量追溯系统，提高生产质量和生产效率。

5. 推动智能施工管理

围绕施工过程管理，综合运用BIM、物联网、云计算、移动互联网、GIS等技术手段，实现工程实体质量、安全、进度、成本和参建各方行为信息全面采

集。建立智能施工管理平台,充分整合建设行业和建筑企业施工现场管理信息化平台、技术力量、设施设备、基础网络、视频监控、建筑起重机械自动控制和报警系统等资源,构建覆盖主管部门、企业、工程现场多方联动的可视化“智慧工地”。

(三)拓展智能建造应用场景

基于不同建设阶段、企业类型和基础条件等因素,因地制宜打造聚焦智能建造关键技术领域的应用场景。以基础设施、住宅建筑等为重点,强化完善设计选型标准,实施建筑平面、立面、构件和部品部件、接口标准化设计,推广少规格、多组合设计方法。定期发布成熟技术实践应用目录,建立智能建造应用示范场景库。

(四)构建智能建造绿色化应用体系

将绿色发展理念融入智能建造全要素、全过程,推行工程建设项目全生命周期绿色建造。推广绿色建筑技术,加强可再生能源应用,采用智能化技术措施,推动“光储直柔”技术发展应用,提升建筑系统对新型能源变革的适应性。在工程建造阶段,推广绿色施工,建立智能化绿色管理机制,加大先进节能环保技术、工艺和装备研发力度,提升能源、资源利用效率,减少环境污染。

(五)打造智能建造领军企业

以智能建造为导向,鼓励有条件的企业提升工程大数据分析、工程应用软件开发等关键技术能力,健全以企业为主体的协同创新机制,推动建筑行业、企业全面提升信息化自主创新能力。鼓励企业跨行业、跨领域联合开展科技攻关,支持骨干企业与科研院所、高校建立合作机制,组建高水平智能建造创新平台。引导实力强、技术优的骨干企业加大智能建造创新投入,不断深化智能建造和建筑工业化技术研究,加快成果转化和商业化应用,支持企业输出智能建造与建筑工业化协同咨询服务。

(六)加快推进建筑行业“智改数转”

加快推动智能建造技术资源与企业深度对接,提升智能化、数字化水平。鼓励支持优秀服务商面

向建筑行业中小企业数字化转型需求,开发和推广低成本数字化产品和服务,推动中小企业积极融入智能化应用场景和产业生态。在有条件的地区,开展建筑行业“智改数转”工作试点,探索推动行业“智改数转”可行路径。

五、保障措施

(一)强化组织领导。统筹安排智能建造总体工作,强化组织领导,建立推进智能建造体系框架和评估框架,完善配套措施和政策,建立健全工作机制。因地制宜制定实施方案,明确时间表、路线图及实施路径。充分发挥各级主管部门职能作用,强化部门联动,建立协同推进机制。积极推动各设区市行业主管部门成立智能建造领导小组及相关业务机构,负责具体业务系统建设。加强跨部门、跨层级统筹协调,推动解决智能建造发展瓶颈问题。完善智能建造建设监督考核和绩效评估机制,定期通报考核结果,对智能建造成效显著的地区给予奖励。

(二)加大支持保障力度。各地要加大对智能建造关键技术研究、基础软硬件开发、智能系统和设备研制、项目试点应用、智能建造应用场景建设等支持保障力度。对经认定并取得高新技术企业资格的智能建造企业可按规定享受相关优惠政策。在省内优质工程奖“扬子杯”中设立智能建造专项,提高企业参与智能建造的积极性,将开展智能建造情况纳入企业信用评价指标体系,推动智能建造发展。

(三)开展试点示范。培育智能建造产业生态,打造一批智能建造试点示范项目和企业,重点在建筑产业互联网、BIM技术应用、建筑机器人及智能装备、部品部件智能生产、智能施工管理等方面尽快取得突破,打造智能建造产业集群。加大对试点工作的指导力度,通过示范引路、各项智能建造技术有效应用,形成可复制可推广的经验,提升全省智能建造技术水平。

(四)加强人才培养。探索和建立新型建筑工

省住房和城乡建设厅关于规范落实建筑工地班前安全“晨会”制度的通知

苏建函质安〔2022〕523号

各设区市住房城乡建设局(建委),南通市市政园林局:

为深入贯彻习近平总书记关于安全生产的重要论述,落实国务院安委会安全生产十五条硬措施,深入开展房屋建筑和市政基础设施工程安全生产治理行动,落实落细在建工程项目班组安全生产管理责任和全员安全生产责任制,完善安全生产班前会制度,经研究,决定从2022年11月10日起,在全省房屋市政工程范围内全面规范落实建筑工地班前安全“晨会”制度。现将有关事项通知如下。

一、高度重视、提高意识,充分认识班前安全“晨会”制度的重要性。据统计,全省建筑工地一线工人中40岁以上占比达71%,50岁以上占比达42%,初中小学文化程度占比达到79%,一线建筑工人文化素质不高且严重老龄化,理解和接受安全生产知识能力较弱,客观上增大了企业安全管理工作难度。此外,近年来发生的安全事故也反映出,部分建筑工地一线工人安全意识普遍不强,主要表现在安全知识缺乏和安全防范意识淡薄,作业过程对新技术、新材料、新设备、新工艺不能掌握;违章操作、冒险蛮干、嫌麻烦、图方便、走捷径、盲目操作;

自我保护能力较差,身体素质不能满足高强度施工作业的需要;不使用或不正当使用劳保防护用具等等。因此,在施工安全管理工作中,严格落实班前安全“晨会”制度,提高人的安全意识和安全主观能动性,使一线建筑工人能够自觉主动接受安全技术交底,辨识不利作业环境、危险源,作业过程遵章守纪,对逐步实现从“要我安全”到“我要安全”、再到“我会安全”至关重要。

二、注重实效、前后联动,认真落实班前安全“晨会”制度。施工单位的各作业班组应根据项目的实际进展、作业内容、作业点位、安全风险等因素综合考虑班前安全“晨会”内容和组织方式,并贴近作业人员、作业内容、作业点位,贴近生产一线,贴近安全管理,注重“晨会”效果,切忌搞形式主义、走过场。施工单位应安排管理人员参加班前安全“晨会”,并对班前安全“晨会”进行拍照(照片采用水印相机拍摄,每个班组照片1张),所有参加人员均应在照片中清晰反映,并定期在班前安全“晨会”交底书上签字。施工总承包单位安排专人负责将各专业(劳务)分包单位作业班组班前安全“晨会”活动拍摄的照片通过“项安通APP”上传至“江苏省建筑

业化及智能建造人才引进培养机制,加强高层次管理人员的培养和储备。建立智能建造人才培养和发展的长效机制,鼓励高校、职业院校加大智能化应用人才培养,设立相关专业,构建支撑发展的人

才队伍。打造多种形式的高层次人才培养平台,开展决策咨询、政策制定、标准建设和技术指导。建立智能建造项目经理人才库,培育专业技术人员、管理人员和产业工人队伍。

施工安全管理信息系统”(以下简称“省安管系统”,项安通APP可在系统首页扫码下载安装),系统保存照片一年。施工总承包单位安全总监要运用“省安管系统”及时掌握本企业承建所有在建项目班前安全“晨会”制度执行情况(具体方法参见《关于推进建筑施工企业安全总监运用江苏省建筑施工安全管理系统加强在建项目安全管理工作的通知》(苏建函质安〔2020〕454号))。“省安管系统”会将班前安全“晨会”制度落实率低于50%项目提示信息自动推送至企业端(安全总监),便于企业安全总监督促项目部强化落实此项工作。

三、加强监督、从严处罚,确保班前安全“晨会”制度执行到位。建设工程所在地住房城乡建设主管部门要通过线上交流群将班前安全“晨会”工作纳入管理。有条件的地区可结合“建设工程工地智慧监管平台”建设,探索试行班前安全“晨会”实时在线监控。要督促施工单位落实《建筑工地开展班前安全“晨会”制度方案》(见附件),并加强对班前安全“晨会”制度执行情况的线上和线下监督检查,将“晨会”制度执行情况与监督执法工作相结合。凡未落实班前安全“晨会”交底要求的,除依法依规从严处罚外,应结合日常监督检查情况启动安全生产条件核查工作。

附件:建筑工地开展班前安全“晨会”制度方案
江苏省住房和城乡建设厅
2022年10月25日

建筑工地开展班前安全“晨会”制度方案

为落实作业班组安全生产管理责任,完善建筑工地班前安全“晨会”制度,省住房和城乡建设厅制定了《建筑工地实施班前安全“晨会”制度方案》。具体内容如下:

一、实施范围

全省所有房屋建筑和市政基础设施工程。

二、参加人员

施工单位分别以各工种作业班组为单元召开班

前安全“晨会”,施工单位要安排项目的技术管理人员(施工员)参加各工种作业班组的班前安全“晨会”。

三、“晨会”时间

自施工单位各工种作业人员进场之日起至竣工验收合格结束。如因天气、国家法定节假日等原因暂停施工,总承包单位应在“江苏省建筑施工安全管理系统”填写未开展原因。“晨会”应于每天进入现场开始作业前完成,“晨会”时间原则上为5-10分钟。

四、基本内容

(一)“晨会”点名

各施工单位作业班组到指定地点集合、列队,班组长点名,专人拍照或录视频,参加班前安全“晨会”所有人员均应在影像资料中体现。项目管理人员应现场监督“晨会”开展,确认作业班组人员出勤情况。

(二)“晨会”检查

1. 查安全防护用品:检查安全防护用具和安全防护服装,如安全帽、安全带、工作服、工作鞋、防护眼镜、防护手套等劳动防护用品佩戴情况;检查当天所用的劳动用品、电动工具、临时用电接电线路等情况。

2. 查人员身体状况:检查当天拟作业人员的身体和心理状况,并对身体状况不好的作业人员有相应管理措施。如年纪过大(60岁以上),或有高血压等心脑血管病史,或身体状况明显不良的作业人员等,不能从事高空、高温、高湿、隧道、有限密闭空间、特别繁重体力劳动的作业,或其他影响身体健康、高危险、高风险的工作等。

(三)工作安排

根据施工项目部布置的工作任务,明确本作业班组当天的工作内容、需完成的工作指标及工作位置,将分工明确到每名作业人员,让作业人员对当天在什么地方干、干什么、如何干、达到何种标准、完成多少工作量、有什么安全风险、做好什么安全防护等明明白白,清清楚楚。

关于发布2023版 《中国家装行业自律公约》的通知

各有关单位：

随着我国住宅从增量市场走向存量市场，消费者的家庭大额支出也逐步从房产购置转向改善型装修。家装行业的规范发展与人民对美好生活的向往密切相关，但家装企业发展良莠不齐、市场过度营销、恶性竞争现象层出不穷，对消费者放心消费和行业健康可持续发展造成了较大影响。

为规范家装市场秩序，营造良好家装消费环境，我会于2020年发布了《中国家装行业自律公约》，有效促进了行业良性竞争，优化了市场营商环境。

境。根据近年家装企业用工模式变化和行业规范化的提升，我会在广泛调研的基础上，对《中国家装行业自律公约》进行了局部修订，在“自律准则”中增加抵制不良市场行为的相应条款，现予以发布。

望广大家装企业自觉遵守，以制约不良行为、净化市场环境，共同推动家装健康可持续发展。

附件：中国家装行业自律公约

中国建筑装饰协会

2023年1月3日

中国家装行业自律公约

第一章 总 则

第一条 为提升中国家装行业整体水平，引导

企业诚信守诺、担当负责，维护消费者和企业的利益，促进行业持续健康发展，依据中华人民共和国

(四)安全技术交底

1. 项目的技术管理人员应将当天安全技术要求向作业人员详细说明，并告知危险岗位操作规程和违章操作的危害等。

2. 班组长要对本班组当天工作任务中存在的安全生产风险、不安全因素等提出警示，布置预防措施；对作业环境、危险源情况进行交底，并提出明确要求。如高处作业注意如何进行防护、需远离哪些隐患点；木工、钢筋工注意防护何种机械伤害、何处存在坠落伤害；电工需正确使用绝缘手套、穿好绝缘鞋，严禁带电作业，随层配电哪些地方存在安全隐患；有限空间作业应注意哪些安全事项，如何做好通风工作等。

3. 要求作业人员进入施工现场后，检查作业区安全防护措施落实情况，发现工作点位如有安全隐

患，应立即向班组长报告，隐患整改完成后方可开始作业。

4. 要求作业人员严格遵守安全技术规范，不得违章作业、违反劳动纪律，严禁违规拆除或挪动各种防护装置、防护设施、安全标志、消防器材及电气(器)设备等。

(五)安全管理交流

1. 项目的技术管理人员、班组长应听取作业人员对现场作业条件、作业程序和作业方式等方面提出的安全问题和意见建议，并及时解决相关问题。

2. 总结前一天工作情况，对出现的问题或存在的隐患进行点评、分析，表扬、鼓励表现突出的作业人员，倡导全员向其学习；对于发现的“三违”现象进行批评，并将“三违”行为信息录入“省安管系统”，用于后期建安码数据采集。

住房和城乡建设部令(第110号)《住宅室内装饰装修管理办法》和国家有关规定,特制定本公约。

第二条 凡从事住宅装饰装修业务的企业和个人均应自觉遵守本公约,中国建筑装饰协会住宅装饰装修和部品产业分会的会员企业应率先遵守本公约,共同推进行业自律,创造行业良好发展环境。

第二章 自律准则

第三条 家装营销

严格遵守国家《广告法》的相关规定,不得欺骗、误导消费者。严禁使用“免费装修”、“装修款N年返还”等不符合商业规律的宣传话语来进行揽客,误导消费者。

第四条 家装设计

严格遵守国家出台的标准规范,按照安全、环保、舒适、美观的原则进行家装设计。设计图纸,特别是隐蔽工程的设计图纸应齐全准确,不得以免费设计为理由而向消费者提供不完善或粗制滥造的设计图纸。

第五条 家装报价

无论是按施工项目报价还是按平米整装模式报价,企业应严格遵守国家价格法规,明码标价。报价时,应将签订合同时尚无法报出准确价格但装修中会涉及的项目,预先将项目种类和可能的价格范围向客户进行提示。严禁对外宣传低价套餐揽客入门,中途又增项加价的行为,严禁以明显影响公司正常营运的低价扰乱市场竞争。

第六条 合同签署

严格遵守国家合同法和国家有关部门的指导意见,在充分沟通、协商的基础上,本着平等、公正的原则签署家装施工合同,内容严谨详实,报价准确。对合同中承担的义务、责任及承诺的赠送物品应切实兑现。提倡使用政府职能部门制定的《住宅装饰装修工程施工合同》(示范文本)。

第七条 家装施工

严格遵守国家相关施工标准和合同约定,按质保量如期完成施工任务。重视施工现场管理,妥善

处理扰民及垃圾等问题。

第八条 家装用材

严格遵守国家有关住宅装饰材料相关标准的规定选材,严禁使用假冒伪劣产品,也不得以次充好误导消费者。提供材料的品种、材质、规格、型号、数量、环保标识应与合同约定相符。

第九条 售后服务

严格遵守国家的售后保修规定。在保修期限内,属于企业施工方面的原因,应及时上门维修,不得推诿拖延。严禁随意打着“终身免费保修”的营销噱头来扰乱行业正常营运秩序。如对外承诺超出国家规定的保修期限应明确说明所承诺的免费保修范围、项目及期限并纳入合同履行。

第十条 净化市场环境

共同抵制“走私单”、“飞单”等不良市场行为,打破行业潜规则,铲除行业陋习,从而维护消费者合法权益,维护企业正当利益,维护良性竞争的市场秩序。

第十一条 爱护行业形象

企业在举行宣讲、论坛等营销活动或培训时,应弘扬正能量,严禁使用“装修陷阱”、“装修暴利”、“装修水深坑多”等抹黑行业形象的词语,也不得贬低、诋毁同行。

第三章 公约执行

第十二条 中国建筑装饰协会住宅装饰装修和部品产业分会为本公约的监督执行机构,负责组织实施本公约,对会员单位遵守公约的情况进行督促检查。

第十三条 对违反行业自律公约,存在不良行为的企业,无论是会员还是非会员协会首先责令其改正,同时对初犯者,给予警告;再犯者,在行业内通报批评,并通过协会会刊、杂志、网站等媒体向社会曝光;情节严重者将向市场监管部门举报。

同时,对自觉遵守行业自律公约,企业自律信用状况良好的会员企业,协会也将在行业内通报表彰,并通过协会会刊、杂志、网站等媒体向社会宣传推广。

关于缴纳2023年度江苏省装饰装修行业 协会(商会)会员单位会费的通知

苏装协〔2023〕2号

各会员单位：

根据本会章程关于会费收取的相关规定，2023年度会费收取工作自2023年2月22起正式开始，现就有关事项通知如下：

一、会费标准

会员单位：2000元/年；理事单位：5000元/年；常务理事单位：10000元/年；副会长单位：20000元/年。

为保障协会各项活动与服务工作正常运转，请各会员单位收到通知后按章程规定履行会员义务。于2023年6月底前向我会缴纳会费，缴费同时更换2023年会员证书。

二、根据本会章程第三章第十四条规定：“会员一年不交纳会费或不参加本会任何活动的，视为自

动退会”。上年度欠缴会费的企业，请一并补缴。

三、交纳会费可通过银行汇款或现金支付方式交纳，汇款注明“会费”字样。各会员企业名称、地址、联系人等如有变化请及时与秘书处联系。

户名：江苏省装饰装修行业协会

帐号：320006665018010028091

开户行：交通银行定淮门支行

联系人：许靖 张清玲 电话025-84208718

地址：南京市江东北路388号正泰大厦三单元2618室

江苏省装饰装修行业协会(商会)

2023年2月21日

第十四条 会员单位违反公约的，任何人及单位均有权及时向协会进行检举。

第十五条 会员单位有权对协会执行公约的合法性和公正性进行监督，有权向上级主管部门检举协会或其工作人员违反本公约的行为。

第四章 附 则

第十六条 本公约经发起单位法定代表人或其委托的代表签字后生效，报国家有关部门备案，并在中国建筑装饰协会官方网站公布。

第十七条 本公约生效期间，根据实际情况和需要，经广泛征求意见后，协会可以对本公约进行修改。

第十八条 协会将不定期发布本公约执行情况。

第十九条 本公约由中国建筑装饰协会住宅装饰装修和部品产业分会负责解释。

第二十条 本公约自公布之日起施行。

中国建筑装饰协会

2023年1月3日

本单位愿遵守以上全部条款，如有违反，愿意依照相关规定接受处罚和问责。

承诺单位(公章)

法定代表人(签字)

2023年 月 日

不负春光 展翅飞翔

——在中国建筑装饰协会幕墙工程分会第八届会员代表大会暨2022年年会上的致辞

江苏省装饰行业协会(商会)会长 王有党

2023年2月26日

尊敬的中装协及幕墙分会领导,尊敬的各位行业同仁,大家好!

今天是个好日子。人间天堂,美丽苏州,阳光明媚,春风和煦。中装协幕墙分会第八届会员代表大会暨2022年年会在这里隆重召开。各方领导和行业精英集聚一堂,选举产生新一届行业领导班子,共商全国幕墙行业高质量发展大计。这是新年度全国幕墙行业的第一个大会,也是抗击新冠疫情,人间烟火趋于正常以后的第一个大会,是全国幕墙行业的一次盛事,备受业内同仁的关注和期待。我代表江苏装协和全省装饰行业,热烈祝贺大会的召开,热烈欢迎各位的到来,并预祝大会圆满成功!

多年以来,中装协幕墙分会对全国幕墙行业的持续健康发展,做了许多卓有成效的工作。比如制定和发布系列技术标准和规范,为行业提供了工程质量安全的依据。与中装协一道评选表彰幕墙优质工程,为工程质量的提升提供了示范和动力。培养和凝聚行业技术人才和专家,为行业科学技术水平的提升,增强可持续发展的实力和后劲,提供了人才支撑。对形势的研判,对行业发展的调研和指导,为行业发展提供了思路引领。还有很多有益的服务活动和工作,对行业的发展产生了非常有利的作用。中装协幕墙分会的这些成绩,受到全国同仁

的一致赞许。我们江苏幕墙行业的发展也离不开中装协幕墙分会的大力支持和有力指导,在这里一并表示感谢。

江苏在全国是率先发展的地区。中央对江苏新时期的发展定位是“强、富、美、高”。强就是经济强,富就是人民富,美就是环境美,高就是社会文明程度高。其中经济强,江苏长期以来做到了以全国1%的国土面积创造占全国10%的经济总量。尤其是近三年,面临百年未有的大变局,挑战和困难加剧的情况下,江苏连续三年GDP突破10万亿。去年,面对这么严重的困难,江苏仍然突破了12万亿,达到12.29万亿,以微弱的差距居全国第二。

江苏是建筑业大省,江苏的建筑业总产值去年再创4.38万亿的新高,稳居全国各省市第一。江苏的幕墙业与江苏经济社会发展和建筑业发展相匹配。一是数量比较多。进入新世纪的十年以来,幕墙企业数量如雨后春笋呈几何指数增加。去年年初统计,有资质的幕墙企业3291家,其中一级企业515家,比10年前增长近5倍,企业的数量在全国各兄弟省市当中居于首位。二是产值比较高。近几年,江苏幕墙业创造的年总产值大约在2,000亿左右,与兄弟省市比是比较高的。三是质量比较好。江苏幕墙业的工程质量水平稳步提升,多年来获中国装饰奖的数量在全国一直名列前茅,去年有79个

幕墙项目获得中国装饰奖,占全国幕墙项目获奖总数的22.83%。四是实力比较强。去年有23家幕墙企业在中装协的行业综合数据统计中名列前100名,占总数的18%。同时,去年进入江苏建筑业百强的14家装饰类企业都有幕墙资质,其中有5家以幕墙专业为主。这几个数据说明,江苏的幕墙业没有辜负中装协领导以及中装协幕墙分会和业内同仁的期望,没有辜负党和政府的期望,在困难的条件下踔厉奋发,保持了稳中有进、稳中向好的良性发展态势。

当然,江苏的幕墙业也面临不容忽视的问题和短板。主要表现三个方面,第一个方面,和全国同仁一样遇到前所未有的困难和挑战。百年未有之大变局,经济下行的巨大压力,世纪疫情的肆虐和制约,深化改革的阵痛,宏观经济形势的不确定性,幕墙业生存和发展遭遇空前的危机。加之江苏是一个开放的市场,本身企业众多,各路央企和兄弟省市的大军进入江苏发展,公开招标的项目又明显减少,僧多粥少的现象进一步加剧。第二个方面,江苏是建筑装饰业大省,但是离强省的差距仍然明显。主要表现在我们产业的集中度和现代化程度,存在较大差距。我们自己总结的行业发展瓶颈,是普通产能过剩,高端产能不足,同质化竞争激烈,这个瓶颈我们一直在致力于打破,但是仍然没有从根

本上打破,这是我们的巨大短板,对照智能建造与新型建筑工业化融合发展这个当今建筑业发展的总趋势,感到非常紧迫感和危机感。第三个方面,就是企业发展和工程建设的质量与效益参差不齐,发展的状况喜忧参半。

这次中装协幕墙分会的年会和论坛在江苏苏州召开,由金螳螂承办,为我们江苏的幕墙业提供了与全国幕墙业精英面对面交流和学习的机会,我们期盼着认真汲取全国同行的智慧和经验,用来补齐我们的短板,进一步推进新时期江苏幕墙业的更加高质量的发展。

各位领导,各位同仁,春天来了。江南大地红梅报春,暗香浮动,春意盎然。这是一个不平常的春天。为什么不平常?因为这是我们贯彻落实党的二十大精神,迈向全面建设社会主义现代化强国新征程开局之年的春天,也是我们三年多的抗疫斗争终于迎来人间烟火趋于正常之后的第一个春天。对我们幕墙行业来说,正是峰回路转,大力发展的又一个春天。在这样的春天里,我们应该信心百倍。

“江南无所有,聊赠一枝春。”就是折一枝梅花,给远方的朋友送去一个春天的信息和愿望。我想应古人的诗句,采一束春光,掬一抔馨香,献给大家,引来幕墙行业百花盛开的满园春色。愿大家乘这次大会的东风,不负春光,展翅飞翔!



中装协幕墙工程分会第八届会员代表大会顺利召开



2月26日,中国建筑装饰协会幕墙工程分会第八届会员代表大会在苏州太湖万豪酒店隆重召开。此次会议由苏州金螳螂幕墙有限公司承办,得到了相关政府部门、协会领导、行业专家及业内各界的高度关注,并吸引了国内近200位幕墙企业的高层参会。中国建筑装饰协会会长王中奇、副会长兼副秘书长单波、幕墙工程分会秘书长胡作家,江苏省装饰装修行业协会会长王有党、副会长兼秘书长刘媛,北京江河幕墙系统工程有限公司董事长周韩平、苏州金螳螂幕墙有限公司董事长严福海、武汉联想建筑装饰工程有限公司董事长陈刚、上海高昕节能科技有限公司总经理狄峡等嘉宾应邀出席会议。狄峡总经理主持会议。



江苏省装饰装修行业协会会长王有党致辞

会上,中国建筑装饰协会幕墙工程分会秘书长胡作家作《幕墙工程分会七届工作报告》,中国建筑



中国建筑装饰协会会长王中奇致辞

装饰协会副会长兼副秘书长单波宣读《幕墙工程分会八届会长的提案》及《幕墙工程分会八届副会长的提案》并表决,中国建筑装饰协会幕墙工程分会轮执会长、北京江河幕墙董事长周韩平宣读《幕墙工程分会工作规则(修订稿)》并表决,中国建筑装饰协会幕墙工程分会轮执会长、上海高昕总经理狄峡宣读《幕墙工程分会专家组组成的说明》及成员名单。会议还举行了颁发会长单位证书及2023年轮值会长授牌仪式。

在主题演讲环节,深圳皓峰华东区域总监淳小龙作《数字化转型赋能企业科技创新》、宁波万豪空间结构工程有限公司总经理张委作《膜结构和复杂空间钢结构在现代建筑与幕墙中的发展与应用》、亚铝市场部总经理葛克斯作《做节能低碳型材走绿色发展之路》、信义集团技术总监杨建军作《被动式节能窗设计与玻璃节能优化》等精彩演讲。

会议还举行了首届“硅宝杯”CBDA建筑幕墙设计大赛获奖企业,幕墙工程分会2022年度优秀通讯联络员、各省市协会(幕墙分会)优秀组织奖颁奖仪式。

(摘自《幕墙工程网》)

《家庭居室装饰装修服务合同》(修订稿) 研讨会线上召开

2月7日,中国建筑装饰协会住宅装饰装修和部品产业分会组织全国部分头部家装企业召开了《家庭居室装饰装修服务合同》(修订稿)线上专题研讨会。

会上,中装协住宅产业分会秘书长胡亚南就此项工作开展的背景和目的向线上与会企业代表进行了详细介绍。目前家装行业内,装修合同依旧存在条款落后、终端争议较多等问题,面对家装企业正在进行的数字化转型、线上签单、线上监管等新业态,目前正在广泛使用的合同内容已无法满足当前企业的运营方式和未来发展。

为此,为服务家装行业、解决合同终端问题、保护消费者和企业切身利益,中装协住宅产业分会于2022年12月对当前市场家装合同《家庭居室装饰装修服务合同》进行综合整理与修订,形成《家庭居室装饰装修服务合同》(征求意见稿),在此基础上,中装协住宅产业分会汇总各头部装企的建议,形成了《家庭居室装饰装修服务合同》(修订稿),并就修订稿再次与家装企业代表进行研讨。

会上,中装协住宅产业分会轮值会长、红蚂蚁装饰董事长李荣针对此次工作从企业家的角度介绍了相关经验和管理措施。李荣会长首先向与会家装企业代表介绍了中装协住宅产业分会家装行业自律公约、信用评价、抵制走私单等一系列规范行业发展的工作。从企业角度看,《家庭居室装饰装修服务合同》(修订稿)的优化,不仅将助推企业的良性发展,同时在终端也加强了企业的公信力,提升了企业品牌价值。

本次会议针对目前《家庭居室装饰装修服务合

同》(修订稿)在整理过程中发现的焦点问题进行了进行讨论和确定。参会家装企业代表不仅有企业经营者,还有来自各企业法务、行政、审计、管控、运营、交付、工程等多部门负责人,代表们积极发言,献言献策,根据企业所在区域、产品模式、施工服务经验等不同情况,对《家庭居室装饰装修服务合同》提出了宝贵的建议,对“关于合同内装修面积的计算方式”达成了共识,还对“修订稿”中各企业认为重要但未被采纳的建议进行详细讨论。

会议最后,胡亚南秘书长在总结中提到,高质量发展是当前阶段党和国家的核心工作,作为家装行业,协会将充分发挥政府和企业之间的桥梁纽带作用,助力企业更加高效地迈入高质量发展之路。规范化、标准化合同是社会经济发展的客观要求,是企业降本提效的重要一环。中装协住宅产业分会秘书处将整理各企业建议,继续完善《家庭居室装饰装修服务合同》,并在未来组织全行业再次进行分享探讨,使《合同》真正满足当前实际工作需求,助力企业高质量发展,为终端消费者营造放心、安心、省心的家装消费环境,共同打造诚信、规范的家装营商环境。

红蚂蚁装饰、东易日盛、业之峰装饰、聚通装饰、生活家装饰、尚层装饰、星艺装饰、澳华装饰、爱空间、唐卡装饰、九鼎装饰、万泰装饰、兄弟装饰、华浔品味装饰、沪上名家装饰、品匠装饰、贝壳集团、广田过家家等企业代表参与了本次线上研讨会。

(中装协住宅分会中装协住宅产业分会)

踔厉奋发促发展 勇毅前行谱新篇

赵建洪

江阴市装饰装修行业协会自2017年1月4日召开四届一次会员大会以来,按照协会章程,认真学习宣传并贯彻党的十九大、二十大会议精神和国家、省市有关文件精神,着力规范并提升协会建设水平。协会第四届理事会团结带领广大会员守正创新,奋发有为,以政府需求、行业需求、企业需求和社会需求为导向开展协会工作,切实履行“提供服务,反映诉求,规范行业,促进发展”的职能。

协会坚持以团结聚力量,以服务聚人心,以活动提活力,以作为赢地位,经过近六年的不懈努力,协会自身建设和各项工作开展取得了可喜的成绩,充分发挥了桥梁、纽带和助手作用,为引导并规范我市装饰装修行业、维护市场稳定和促进行业健康有序发展做出了积极的贡献。协会先后获得中国室内装饰行业优秀协会、江苏省“四好”商会、江苏省装饰行业优秀装饰协会、无锡市工商联系统先进行业商(协)会、无锡市梦想改造+关爱计划“爱心家长”集体、江阴市十佳社会组织和先进社会组织、江阴市“四好”商会、江阴市“百企帮千户”精准扶贫先进商会和“百企帮百村”精准扶贫先进商会、江阴市精准扶贫先进商会、江阴市2017-2021年度脱贫攻坚先进基层商会、江阴市基层商会发展突出贡献奖、江阴市先进基层商会和消费维权先进单位等荣誉。

一、强化自身建设,提升协会运行质量和服务能力

“打铁还需自身硬。”协会根据自身建设和行业发展需要,及时调整和优化建设重点和工作重心,着力提升协会运行质量和服务能力。

为适应新时期、新环境、新业态下协会建设和行业发展需要,更好地发挥协会的职能和作用,协会对内设机构进行调整和优化,在原有消费维权监督站、装饰装修纠纷人民调解委员会、装饰装修消费维权学校的基础上,先后成立家装消费维权教育基地、家装行业专家组、志愿者服务队等内设机构;增补了有影响力、有素质、愿奉献的企业负责人充实到理事会;结合行业发展和企业需求情况,及时调整、创新、强化协会的服务功能;遵照社会组织建设和发展的最新文件和要求,制定并完善内部管理制度和行规行约;进一步强化监事对协会重大事项和财务规范的监督,保证协会的规范建设和运作。

协会通过举办学习会、座谈会、沙龙活动等形式,组织企业负责人认真学习全国两会精神、十九大和二十大会议精神、习近平重要讲话精神、江阴市委市政府重要会议精神和行业新政、新规等,引导会员不断提高政治觉悟和思想理论水平,立足行业和企业自身,在行业变革和市场环境变化中实现创新完善和改革发展,持续推动本地装饰装修行业由高速发展转向高质量发展。

协会注重自媒体、官方网站等窗口和宣传阵地建设,通过自有宣传平台及其他平台展示协会及企业活动、风采。近六年来,协会通过官网、公众号、地方媒体、省级刊物及其他网站等平台累计发布活动服务、政策法规、企业展示等信息超过1000条。

秘书处通过组织工作人员参加财务培训、社会工作者培训、调解员业务培训、法规标准培训等,提升专职人员的业务能力和工作水平。通过与省内

外兄弟协会(商会)开展对口交流,取长补短,结合协会实际提炼创新,不断规范协会自身建设,拓展协会服务功能,让工作人员想做事、能做事、会做事、做好事,保证秘书处作为协会“发动机”和“策划中心”拥有强大的动力和持续创新能力。

二、增强党支部建设,发挥“红色引擎”和战斗堡垒作用

2021年初,在市工商联及上级党组织的关心指导下,协会党支部正式成立。党支部成立后,协会坚持以党建引领会建、党建促进会建、党建融合会建、党建提升会建,不断推动党建与协会建设和工作深度融合、无缝对接。

党支部通过开展“不忘初心跟党走”主题教育、参观南昌“八一纪念馆”、新四军六师师部旧址及民主生活会等系列活动,增强党员凝聚力,充分发挥党支部“红色引擎”和党员先锋模范对协会建设的引领、推动作用;围绕“燃气安全”,党支部与市公用事业局机关党支部、天力燃气公司党支部开展党建联盟行动,共同推进全市“规范用气、安全用气”工作;组织成立志愿者服务队,根据社会需求并配合政府、业务主管部门等开展志愿服务;引导并鼓励企业通过各种方式和渠道开展、参与精准扶贫行动和其他各类社会公益活动。

三、精准服务企业,助力企业科学转型和创新发展

近年来,协会紧抓市场和行业发展风向,在服务企业方面不断更新思路,创新方法,努力提升服务企业的能力和质量。协会以精准服务企业、助力企业发展为重心,年平均开展服务及活动40多个。

近年来,协会不断摸索、创新精准服务企业的举措,服务范围涉及技术革新、人才招聘、企业展示、维权培训、新品推荐、评优评先、金融合作、通讯服务、校企合作、信用评价、法律援助、工人保险及入职体检等众多领域。通过寻找并整合资源,加强与职能部门、相关机构和单位的协作,协助会员单位提升管理水平和市场竞争力,降低会员单位经营

风险,维护企业正当利益,切实助力企业发展。

协会积极举办并组织企业负责人参加各类座谈会、培训班、研讨会、沙龙等活动,引导并帮助企业提高经营管理水平。同时,有针对性地组织企业有关负责人、管理人员、财务人员、技术人员和营销人员等参加总裁培训班、税务讲座、交大明星企业培训、新生代企业家专题培训班、四川大学培训、江阴企业家论道讲坛、澄商学堂、法律讲座、银企合作交流等活动。

协会积极组织企业开展交流、学习,帮助企业成长。一是组织并鼓励企业间建立互访机制,相互学习并分享成功经验;二是组织企业赴南昌、张家界、宁波、常州、泰州等地参观、学习,与省内外兄弟协会及企业代表对口交流;三是通过举办企业沙龙、“走进会员企业”及企业走访等活动,增强内部交流,促进企业间合作共赢。

协会积极助力企业成长,尽己所能为企业提供服务 and 帮助。协会组织优秀企业负责人帮助相对弱势企业补齐有关方面短板,帮助解决他们在经营管理中的疑难问题;举办行业法律讲座,提升企业依法依规经营的意识和理念;在会员企业推行团体法律服务,并坚持开展“送法进企”活动,为企业经营保驾护航;坚持开展企业工人团体保险和工人集体体检服务。

协会通过与建设银行、农业银行、南京银行、宁波银行等金融机构以及江阴职业技术学院、中船澄西高级技工学校、南京艺术学院、东南大学、南京林业大学、江苏经贸学院等开展银企合作和“校协”合作,举办“金融惠企”洽谈会、银企合作交流、高职院校招聘会、毕业生网络招聘会等活动,为会员企业提供资金和人力资源等服务。

通过举办防水技术研讨会、隐蔽工程技术研讨会、墙面批嵌涂装及铺贴技术研讨会等,加快行业技术革新,提升企业工程质量和客户满意度;通过举办青年会员座谈会,团结、引导、关心并帮助青年会员健康成长和企业的发展。

近两年,在市信用办和工商联的指导下,作为全市首家试点协会,在行业开展信用评价活动,“试水”并着力推进我市装饰装修行业信用体系建设。

协会注重开展会员走访和联络,加强与企业沟通、交流,及时了解企业需求及对协会建设和发展的建议,提升服务企业质量和协会建设水平。同时,通过秘书处对企业信息的收集,对会员单位的疑难问题和日常纠纷提供精准服务;通过业务主管单位和其他途径,向政府及有关职能部门反映企业心声及行业发展建议。此外,协会组织企业积极参加“诺贝尔杯”羽毛球友谊赛、“天力杯”掼蛋友谊赛、“滨江装饰幕墙杯”足球友谊赛等文体活动,丰富会员的业余生活,增强与有关部门和单位的联络。

近几年,针对市场环境变革加速、行业发展遭遇寒冬、企业负担逐渐加重等情况,协会主动提出对理事及理事以上单位减免部分会费,免除企业有关主题讲座、培训学习及外出参观费用,免除各类座谈会、校园招聘会等费用,免除团购企业工人保险和集体体检服务费等,实实在在为企业减负,助力企业发展。近期,协会近年来针对会员企业开展的“精准服务聚人心,减负纾困激活力”服务项目,被江苏省民政厅评定为“江苏省社会组织服务经济发展十佳优秀案例”。

四、开展行业服务,引导、促进行业规范及高质量发展

协会根据行业环境变化、发展趋势和企业需求,在引领行业发展、推动行业高质量建设等方面积极开展工作和提供服务。

2020年始,新冠疫情突发,协会及时做好疫情防控政策文件的传达和相关服务工作,监督并引导企业认真履行各项防疫规定和措施,引导、鼓励企业积极参与疫情防控志愿服务,倡导企业为疫情防控进行专项捐款捐物,指导企业有序复工复产,监督企业落实政府最新防疫政策和要求。

协会通过组织、举办法律讲座、税务知识讲座、店面销售谈判、门店销售技巧等活动,提高从业人

员的整体素质、专业技能和服务水平,同时引导企业守法诚信经营,实现企业规范管理。

协会通过参加全国行业会议,加强与全国各省市装协的信息交流,了解行业现状及发展趋势,并及时传达给企业;每年与市消保委共同发布《江阴家装行业消费警示》;与江阴职业技术学院、靖江中专持续开展“3+3”联合办学项目,为行业培育实用型技术和管理人员;举办木制品生产加工企业座谈会等细分专业交流活动,加强本地区行业内交流合作;向行业发布《关于倡导并推进家装企业使用规范合同工作的通知》,加强行业自律,减少矛盾纠纷;参与并协办上海国际设计周江阴战略发布会和红星美凯龙城市战略发布会等大型活动;组织企业参加中国建筑装饰设计艺术展暨中国装饰设计大赛、江苏省室内装饰设计大奖赛、江苏省放心消费创建先进企业评定、江阴市守法诚信示范单位评选及年度百佳诚信单位评选等活动。

几年来,协会通过大量的学习和调研,依据相关法规、标准和行业惯例,结合本地行业实际,相继制定、出台了一系列行业自律性规范和文件,如:《江阴市装饰装修行业自律公约》、《江阴市住宅装饰装修设计收费标准指导意见》、《江阴市住宅装饰装修工程管理费收费标准指导意见》、《江阴市装饰企业在人员聘用与行业规范》、《江阴市房屋装饰装修工程施工合同》示范文本、《关于住宅装饰装修承重结构改变及外墙渗水等情况的建议》等,并积极宣传、推广及鼓励本地企业实施《住宅装饰装修工程施工技术规程》和《住宅室内装饰装修工程质量验收规范》等全国性团体标准,组织企业签署《中国家装行业自律公约》,为促进行业规范、约束企业行为、缓解社会矛盾发挥了积极的推动作用。

五、积极配合职能部门,开展并参与行业监督服务工作

协会围绕市委、市政府以及行业主管部门关于行业建设、监管服务的重点工作部署,积极参与并开展相关工作。

协会坚持参加消保委组织的“3·15消费者权益日”广场咨询活动;参加司法局、住建局、市监局、消保委等政府有关部门组织的各类研讨会、座谈会和交流会等,为政府制定行业管理政策、决策提供参考和合理建议。

近年来,协会积极配合、参与行业主管部门关于《江阴市住宅室内装饰装修管理办法》、《江阴市住房城乡建设领域失信联合惩戒对象名单管理暂行办法》、《列入失信重点关注及联合惩戒对象名单行为目录》等地方性行业管理文件的协商、起草和制定;组织企业参与论证并积极推动行业管理文件制定和信用体系建设;协助市场监督管理、人民法院、司法部门、住建部门开展装饰装修案件、矛盾纠纷的相关调解工作并提供技术支持;协助住建部门、房屋征收部门关于城市拆迁行动中涉及的装饰装修及相关设施、设备进行价格审核和把关;协助开展行业疫情防控、复工复产指导、防疫政策执法检查等服务工作;参与市人大常委会关于新建楼盘、精装修房等建设工程执法检查行动;参加司法部门组织的小班制调解员讲师团,为乡镇及社区基层调解员培训,讲解装饰装修方面的专业知识和调解技巧。

六、坚持服务社会,彰显责任担当

协会秉承创会初心和办会宗旨,践行”以人民为中心“和”为群众办实事“的服务理念,坚持为社会和人民群众提供公益服务及其他力所能及的服务。通过多年来为社会提供服务,为协会赢得了较好的社会声誉和社会公信力。

协会充分发挥维权监督站和人民调解委员会的作用,开展装饰装修矛盾调解,积极维护商家正当利益和人民群众合法权益。维权监督站自2005年11月成立以来,在市消保委的领导下,以法规和行业标准为准绳,以事实为依据,坚持公平公正、廉洁高效的办事原则,已累计受理装饰装修消费纠纷、人民调解案件近600起,配合消保委及承接12345等转交投诉案件100多起,协助有关部门和本地媒体开展质量认定、纠纷协调、价格估算等服务

130多次,接待人民群众关于装饰装修来来电咨询累计2000多人次。

近年来,协会充分发挥自身专业优势和团队技术优势,不断提高服务社会的能力。在市消保委的支持下,协会相继成立家装消费维权教育基地、家装行业专业组等公益组织,向装饰装修业主和准业主开设“家装公益讲堂”,并深入小区为居民普及装饰装修常识和法规标准。协会充分发挥“家装行业专家组”义工组织的作用,专家组成立3年多来,为配合解决投诉纠纷、开展质量认定、参加家装公益讲堂、协助司法部门案件审理等提供公益服务已累计出勤276人次,为有效减少并缓解社会矛盾、维护商家正当利益和人民群众合法权益、促进社会和谐发挥了积极的作用。

近年来,协会除常年为市民免费提供房屋甲醛检测外,与市消保委联合试行开展“家装免费监理”公益服务,受到市民的好评。

七、开展社会公益和慈善行动,积极回报社会

近年来,协会除向社会提供家装公益讲堂、家装免费监理、室内甲醛检测、装修矛盾调解、装修质量鉴定等公益服务外,积极引导、组织并鼓励企业在捐资助学、结对帮扶、关爱老人、爱心助农、疫情防控等方面开展社会慈善和专项捐赠行动,努力回报社会,勇担社会责任。

2021年,协会与团市委、住建局共同发起江阴“梦想改造+”困境青少年关爱行动计划,在协会发起“梦想小屋”认建捐建行动,10多家企业认建、捐建“梦想小屋”32个,出资约50多万元。此外,近几年,洪珍卫浴、滨江装饰幕墙、希凌建材、鲁班建设、美洲豹装饰、亚光亚装饰、华瑞装饰、浪琴装饰等众多会员企业积极响应党和政府以及业务主管单位“精准扶贫”、“疫情防控”等行动号召,通过各种途径和方式积极参与结对扶贫、贫困乡村帮扶、捐资助学、助力疫情防控及其他社会公益活动。

八、开展行业评优,树立先进典型

协会积极引导装饰装修市场的科学、理性消



★**江阴市装协荣获“江苏省社会组织服务经济发展十佳优秀案例”**。根据江苏民政网1月3日发布的苏社管〔2023〕1号《关于2022年江苏省社会组织优秀案例评选结果的通知》，江阴市装饰装修行业协会《精准服务聚人心减负纾困激活力》获评2022年江苏省社会组织服务经济发展十佳优秀案例。

(江阴市装协秘书处)

★**扬州市装协召开家装座谈会**。1月12日，扬州市装协在协会会议室召开2023年家装座谈会，参加座谈会的除了爱尚装饰、满堂红装饰、大山装饰、星艺装饰等家装公司，还有江苏银行住房装协信贷

部经理、中国移动市场部经理，座谈会由装协党建指导员钮红星同志主持，协会秘书长等其他人员一同参加。会上，家装公司提出公司及客户对资金的需求，银行经理介绍家装贷款的优惠政策以及运作方式，移动公司经理介绍智能家装的内容及优惠政策，通过沟通与交流，三方达成一致意见，将进一步开展家装深度合作。

(扬州市装协秘书处)

★**泰州市装协会员积极参加“千社联动·成长护航·幸福童享”困境儿童成长护航新春关爱行动**。为响应泰州市民政局、泰州市慈善总会、泰州市见义勇为基金会、泰州市残疾人福利基金会、泰州市博爱关心下一代基金会、泰州市龙凤堂幸福童享基金会发起的2023年“千社联动·成长护航·幸福童享”关爱行动，为困境儿童捐款献爱心的倡议。泰州市装协

费，并通过开展评优评先，树立行业先进典型。

一方面，协会根据评优评先条件，对行业年度优秀企业、诚信企业、爱心企业以及优秀设计师、项目经理、工程监理、先进工作者、优秀店长、优秀客户经理等优秀企业和先进个人进行评定和表彰；另一方面，通过与国家、省市装协对接，组织企业参加全国、全省优秀企业、设计大赛等评优评先申报活动；第三，组织企业参加本地消保委等有关部门开展的诚信企业、消费者满意单位、我最喜爱的装修公司等评选活动。此外，协会还通过开展信用评价活动，树立了一批行业信用评定优秀的示范企业。

九、加强学习交流，提升协会建设和企业发展质量

协会注重对外学习、交流，重视和本地及外地、省内外兄弟协会(商会)的交流、互访。近几年，协会先后组织企业参加中装协主办的全国家装T20峰会、全国住宅产业年会、华东六省一市建筑装饰行业工作交流会、华东地区住宅装饰装修高峰论坛及城市装饰协会工作交流会、全省装饰协会秘书长工

作会议等活动，并组织企业分别与衢州、台州、南昌、常州、镇江、南通、泰州、张家港等省内外兄弟协会及企业代表开展学习交流，取长补短，资源共享，不断拓宽并创新协会建设和提供服务的思路和渠道，提振企业发展信心，开拓企业发展视野，助力企业转型发展。

过去的几年，是协会不断寻求突破、创新发展、务实工作、踔厉奋发的几年，也是全体会员为壮大协会力量、扩大协会影响力、提升协会建设水平共同努力、共同奋进的几年，更是协会克服种种困难、取得显著建设和发展成效的几年。

回首过去，我们豪情满怀；展望未来，我们信心百倍。今后，协会将围绕高质量建设目标，团结并紧紧依靠全体会员，创新发展理念，站在新的起点和 new 的高度，开创协会工作新的辉煌局面，为加快建设“强富美高”新江阴，谱写中国式现代化江阴答卷，贡献江阴市装饰装修行业协会的力量！

(作者为江阴市装饰装修行业协会会长)

发动会员踊跃捐款,捐款延续了往年群接龙的方式进行。秘书处带头捐款后,协会会员在群内积极响应,纷纷捐出自己的一份心意,共有46家会员单位参加,共捐赠102份大礼包,每份200元,总价为20400元。泰州市装协连续7年参与关爱困难群体的爱心活动,都得到了会员单位的大力支持。

(泰州市装协秘书处)

★常州装协家装分会召开品牌材料供销商座谈会。2月14日,常州装饰装修行业协会家居装饰装修与部品材料分会邀请入驻红星美凯龙的部分品牌材料商家在红星美凯龙家世界负一楼举行“传递市两会精神、助企纾困解难”座谈交流会,近20位商家负责人参会。会议由家装分会秘书长陈君超主持。家装分会会长、市政协委员徐鲁平向与会人员传达了市人大、政协“两会”精神。在座谈交流中,大家畅所欲言,各抒己见,分别介绍了各自的品牌和产品优势以及当前形势下面临的困难,同时也为行业的发展、拓展材供应商与家装企业的合作出谋划策,提出意见和建议。

(常州装协秘书处)

★张家港市装协(商会)召开第四届三次全体会员暨2022年度总结表彰大会。2月15日,张家港市装协(商会)在市金水源酒店召开第四届三次全体会员暨2022年度总结表彰大会,到会的领导、来宾、会员企业等130余人。协会(商会)常务副会长兼秘书长丁圭准向大会报告协会(商会)2022年度工作、监事会朱桂明主席作2022年度协会(商会)监事会工作报告、协会(商会)副秘书长秦亚琴同志向大会作财务收支情况报告。市住建局赵敏副局长和工商联钱耿书记分别讲话,他们对协会(商会)2022年的工作成绩表示肯定与赞许,希望协会(商会)在新的一年里,继续大力弘扬张家港精神,团结带领广大会员企业坚定信心、苦练内功,帮助会员企业拓宽市场,做好政企之间的桥梁纽带作用。协会(商会)赵兵会长和监事会朱桂明主席希望全体会员单位在新的一年里要深入学习贯彻党的二十大精神,

及时转变管理思路,根据市场需求,做好产业链拓展和营销模式转型。要从营销导向、产品导向转向市场消费导向,在同质化的市场竞争中稳中求进。

(张家港市装协(商会)秘书处)

★江阴市装协召开行业交流暨信用评价工作会议。2月15日,江阴市装饰装修行业协会在市行政事业中心召开行业交流暨信用评价工作会议。市发改委发展改革综合服务中心主任许静芬,协会副会长丁永欢、袁文杰及会员企业代表共近20人参加本次会议。会议由协会秘书长张国强主持。会议分享了2023年家装家居行业发展趋势,并针对2023年江阴家装家居市场出现的新情况开展交流,探讨行业痛点和解决方案。会议重点围绕装饰装修行业信用评价工作及既有企业信用评价办法、评价细则等进行商讨和修订,使之更能符合政府对开展行业信用建设的总体要求,更具可操作性,更能反映企业在各方面、各环节的整体信用数据。许主任在讲话中表示,非常感谢市装饰装修行业协会积极投身社会诚信建设,率先在行业开展信用评价工作,通过两年试行企业信用评价工作,取得了良好的成效,也为全市今后陆续在其他行业开展信用评价进行了积极尝试并积累了宝贵经验。

(江阴市装协秘书处)

★扬州市装协组织副会长单位赴金螳螂文化公司考察交流。2月24日,扬州市装协组织14家副会长单位主要负责人前往苏州金螳螂文化发展股份有限公司考察交流。金螳螂文化发展股份有限公司联席总裁顾菁首先带领与会人员参观公司文博展馆,公司副总裁杜菊如以“金螳螂文化的蝶变”为题,介绍金螳螂文化在短短四年间业务由2亿上升到12亿,在专业人员缺失、队伍年轻化管理无序化的状态下,如何通过企业级管理系统梳理工作标准流程,实现企业业务快速增长、现金流充足和团队技能大幅提升的经验。易筑网络科技创始人罗承云以“如何用数字化系统突破管理瓶颈”为题,解析了企业如何选择一套“用得上、用得起、用的好”

省装协(商会)党支部传达学习习近平总书记 在学习贯彻党的二十大精神研讨班开班式上的重要讲话

2月17日,省装协(商会)党支部召开会议,传达学习习近平总书记在新一届中央委员会的委员、候补委员和省部级主要领导干部学习贯彻习近平新时代中国特色社会主义思想 and 党的二十大精神研讨班上的重要讲话和中共中央、国务院印发《质量强国建设纲要》,安排部署2022年度组织生活会和开展民主评议党员工作。全体党员及入党积极分子参加会议。会议由省装协(商会)党支部书记王有党主持。

大家更深刻地体会到,习近平总书记在学习贯彻党的二十大精神研讨班开班式上的重要讲话,从历史和现实、理论和实践等角度,对中国式现代化进行了深入解读,对如何更好推进中国式现代化作出了系统部署,站位高远、格局宏大、视野开阔、思想深邃,对丰富和发展中国式现代化理论、推进全面建设社会主义现代化国家有着重要的指导意义。全体党员及入党积极分子要深入学习领悟、认真贯彻落实,切实把思想和行动统一到讲话精神上来,深入推进中国式现代化江苏实践。

中共中央、国务院印发《质量强国建设纲要》,是指导我国质量工作中长期发展的纲领性文件。通过学习大家一致感到,纲要就引导企业发挥好主体作用,增强企业质量和品牌发展能力提供了指南和路径。面对新形势新要求,协会(商会)必须把推动行业发展的立足点转到提高质量和效益上来,培育以技术、标准、品牌、质量、服务等为核心的经济发展新优势,坚定不移推进质量强国建设,力争我省建筑装饰行业高质量发展走在全国前列。

会议根据厅直属机关党委、行业党委办公室关于召开2022年度组织生活会和开展民主评议党员工作的要求进行动员部署,要求每一位党员都要以严肃认真的态度做好会前学习、谈心谈话、问题查摆等准备工作,坚持自我革命,切实增强党组织政治功能和组织功能,把思想统一到党的二十大精神上来,把力量凝聚到党的二十大精神确定的各项目标任务上来。

[省装协(商会)秘书处]

的数字化运营系统的重要性,并对易筑evo系统的功能进行介绍。在座谈会上,与会人员纷纷表示,金螳螂文化公司做好“三件事”(分好钱、分好权、带好人),构建“两大体系”(一套有文化公司特色的数字化运营管理体系、一套有温度、可以为员工赋能的企业文化体系),很有特色,启发很大,易筑evo系

统做到了工程业务与财务业务的深度融合,建立了企业横向打通、纵向贯通、协调有力的数字化格局,大家都认为选择易筑evo系统会为企业赋能、降本增效,今后将进一步与金螳螂文化公司进行深度交流与合作,实现互助共赢,共同进步,共同成长。

(扬州市装协秘书处)

踔厉奋发 勇毅前行 不断开展集团美好未来

南通三建建装集团党委书记、董事长花志华新春贺词

玉兔迎春风，黄莺报喜来。今天是除夕夜，在这辞旧迎新之际，我谨代表集团党委、董事会给大家拜年，向一年来与我们同甘共苦的员工及其家属，向与我们风雨同舟的优质供应商，向长期以来关心、支持我们企业发展的各级领导、各界人士表示衷心感谢和最真挚的问候！祝大家新年万事如意，阖家幸福安康！

刚刚过去的2022年，可称得上是建筑及装饰企业的“降冬之年”，房地产断崖式下滑，直接影响建筑及装饰企业，加上疫情影响，企业发展是困难重重。面对严峻的市场形势，我们没有气馁，更没有懈怠，而是积极进取，危中见机，危中寻机，危中抢机，集团实现了稳健发展，成为中装协副会长单位，综合实力在全国装饰行业位居第29位，江苏建筑业百强企业装饰类第4位，江苏200强民营企业排名第193位，分别晋升7位、1位和3位。一年来，我们坚持“两手抓”，一手抓当前渡难关，实现企业稳健发展；一手抓谋划和布局，充分发挥集团品牌、资质、业绩、施工队伍等比较优势，调整发展战略，优化经营策略，“三驾马车”经营板块成功布局，一个以建筑装饰为主业，建筑总承包、水利市政为“两翼”的全产业链发展的集团企业初露端倪，为集团迈上更高发展水平夯实了基础。

一年来，我们市场结构正在发生积极的变化，政府公建项目、央企国企合作项目和专业分包项目取得了历史性突破，上海、南京、南通、海门等地公建项目连连中标，与上海建工集团合作，成功参与上海“五大新城”建设，与江苏万帮集团合作，参与其旗下

充电桩建设，与中交一航局合作，成功承建企业专用码头工程，我们还承接了云南碎石工程等项目。虽然这些新项目、新业务才刚刚起步，但增强了我们大力实施“三驾马车”齐发展的信心和决心。我们坚信，未来几年，民营地产商不再是主要依赖的客户，批量精装也不再是主要依赖的市场。

一年来，我们的经营模式正在发生巨大变化，子公司作为经营主体的格局已经形成，16个子公司作为集团发展的16根“擎天柱”，将支撑集团未来发展。直属子公司正在加速转型，为集团在市场极度低迷中“闯”出来提供了支撑。事业子公司也在转型，华润、中铁等优质央企成为战略合作商，事业合伙人经营模式必将迸发出强大的生命力。我们坚信，未来合营经营模式不再是主要经营模式，取而代之的是“自营为主、直营为辅、合营补充”的经营结构。

一年来，我们全力补短板、强弱项，切实加强项目风险防控，项目风险得到有效控制；强化项目全过程管理，项目施工质量稳健提升；强化资金管理，确保了企业正常经营；强化党的建设，蝉联开发区优秀基层党组织。明天就是兔年大年初一。此时此刻，相信大家和我一样都满怀自信，满怀憧憬，满怀力量。新的一年，我们要深入学习贯彻党的二十大精神，紧紧围绕集团确立的新战略、新策略和新目标，坚持稳字当头，稳中优进，抓住机遇，守住底线，深化改革创新，提高核心竞争力，切实加强党的建设，推进企业持续高质量发展。

新的一年，我们鼓足干劲创大业，开辟发展新

信念所至 未来可期

江苏中南建设装饰集团有限公司董事长陆红卫新春贺词

日月开新元,万象启新篇。新春佳节来临之际,我谨代表江苏中南建设装饰集团有限公司领导班子向奋勇争先、锐意进取的全体员工,向一如既往默默支持的员工家属致以新春的问候和美好的祝愿,向始终关心和支持中南装饰发展的各界领导、合作伙伴们致以衷心的感谢和新春的祝福。

过去一年,我们心怀理想,继往开来。2022年是党的二十大召开之年,也是实施“十四五”规划的关键之年。这一年充满着奋斗的艰辛、改革的挑战、创新的求索……“即使脚踏淤泥,也要仰望星空。”全体中南装饰人以二十大精神为指引,面对新风险、新挑战,识变应变,主动求变,顺势而为,逆风向前,努力打造好人民满意、社会满意的精品工程。在此,感谢每一位同仁的坚守与奋斗,感谢每一位合作伙伴的信任与托付!

过去一年,我们苦练内功,跬步致远。中南装饰全面贯彻新发展理念,坚持“稳中求进”的工作总基调,以高质量发展为主线,以信息化、数字化为抓手,专注集团化发展道路,搭建全产业链生态链,不断提升整体作战能力,增强持续发展动力。同时,建

领域新赛道,塑造发展新动能新优势,全力推进装饰板块转型升级,全力推动土建总承包和水利市政板块快速扩张。大力实施国内、国外市场“两轮驱动”,积极策应“一带一路”国家发展战略,依托已经建立的海外基地,加强与央企合作,全产业链拓展海外大市场,让海外板块成为集团又一个新的经济增长点。新的一年,我们一起齐心协力划大桨,乘风破浪航大船。大力弘扬企业精神、匠心精神,更

立健全人才培养考核体系,切实营造起“能者上,庸者下,劣者汰”的干事氛围。2022年,中南装饰斩获全国工程类奖5项、省市级工程类奖8项,在施工工法、装置结构、工艺运用等方面,形成省级工法、论文4项,发明专利12项,科技创新成果5项。

在变局之中,我们学会始终向前。集团改革发展正处于关键期,我们要紧密围绕提升盈利能力和风险防范能力两大目标,整合优质大业主资源,不断拓宽外部市场。群策群力,凝心聚力,以卧薪尝胆的意志、破釜沉舟的勇气、背水一战的决心,打赢这场赶超发展的攻坚战、决胜战,为中南装饰注入强劲动力,提供有力保障。

冬寒将尽,春归有期。2022年,经历风浪守平安;2023年,奋楫争先再扬帆。让我们锚定“成为中国装饰总承包管理的服务商和引领者”的美好愿景,怀着对明天的美好向往,追光前行,奔赴梦想,挺膺担当,踔厉奋发,奋力书写中南装饰高质量发展新篇章!

最后,再次祝愿大家新春愉快、身体健康、工作顺利、宏“兔”大展!

好地统筹发展和安全,集中精力防控风险,提升可持续发展能力。只要我们心往一处想,劲往一处使,携手甲方供应商共同打拼,我们企业发展一定能够再攀新高峰。

“路虽远,行则将至;事虽难,做则必成。”让我们坚定信心,振奋精神,勇于创新,踔厉奋发,勇毅前行,用汗水书写集团成功转型的新传奇,不断创造集团美好的未来!

威利士科技创新赋能 太湖新城医院装饰工程省级云观摩交流活动

近日,由苏州市住房和城乡建设局、苏州市吴中区住房和城乡建设局主办,威利士联合承办的2022年苏州市建筑施工“智能建造”观摩交流会在太湖新城医院项目顺利举行。市住建局、吴中住建局、市卫健委、街道、太湖新城医院和相关单位等50余位领导参加观摩活动,公司董事长王衍兵带领中高层和项目主要成员30余人参加观摩学习。



市住建局副局长陈建忠针对施工现场“三违”行为治理、“零事故”目标方案实施、危大工程全过程管理、推广BIM技术集成应用、发展装配式建筑等方面提出更高要求。区住建局副局长屈洪飞就推进智慧工地建设、坚持疫情防控、加强扬尘治理作出部署。

现场观摩中全体与会人员有序观摩了施工现场党建宣传室、安全体验区、质量样板间、BIM技术应用、智慧工地质量安全理念及施工现场智能机器人。威利士坚持以党建引领企业高质量发展,将党支部建到项目上,将党旗飘扬在每个项目上,充分发挥党员先锋模范作用,服务靠前,攻坚克难,全力保障太湖新城医院建设。

QC工法篇



QC工法篇



在安全管理方面,坚持安全生产责任制为第一方针,全面控制人、机、料、法、环,消除施工现场物的不安全状态和人的不安全行为,在观摩活动中展现了安全防护措施、消防应急措施、安全体验区,为项目建设安全管理做好保障。

在质量样板间向与会领导汇报了样板先行的质量管理理念,设置质量控制点和施工样板,以施工样板为标准在项目大面施工上全面对标,从质量验收最小单位检验批抓起,保证质量。在施工过程中坚持绿色施工,大力推广绿色环保材料,提出了建筑垃圾变废为宝、绿色循环“施工矿产”的概念,通过分类收集、变废为宝,将资源循环利用,绿色再生。



深耕主战场,打好主动仗 以新发展理念融入区域化新发展格局

张述坚

国家重大区域发展战略是国家重大发展战略的有机组成部分,也是支撑建设现代化经济体系的重要内容。党的十八大以来,党中央高度重视区域发展工作,通过顶层设计与专题部署,形成了“1+N+X”区域重大战略推进模式。

从建筑行业来看,2021年全国建筑业企业完成建筑业总产值293079.31亿元,同比增长11.04%。其中江苏建筑业总产值以绝对优势领跑全国,30个地区跨省完成建筑业产值保持增长,24个地区建筑业从业人数减少,各地区劳动生产率均有所提高,这些数据也从侧面印证了区域化发展的现状。区域化发展,既是企业突破瓶颈、转型升级的必由之路,也同样面临着激烈竞争和重重考验。当下的

建筑业,增量市场供给不足,存量市场竞争加剧,这也要求企业的区域化发展,既要求量,也更需重视质,这同样对驻地央企的区域发展和规划提出了更高的要求。中建八局第三建设有限公司贯彻新发展理念,构建新发展格局,结合企业自身特点,主动走出去,实现国内国外双布局,深耕主战场,打好主动仗。

国内国外双布局,16个分公司助推区域发展

中建八局第三建设有限公司是中国建筑旗下大型骨干企业,隶属中国建筑第八工程局有限公司,1983年9月由中国人民解放军基本建设工程兵211部队集体转业改编为中国建筑第八工程局第三建筑公司,2007年12月整体改制为现单位,总部驻地南

在建造智能化方面,结合行业发展介绍了BIM技术在项目施工过程中的实际应用,进行三维建模、实施碰撞检查、净高分析、装修排版,实现工程预建造、三维可视化交底,促进工程管理数字化升级转型;科技小威重点讲解了无线工具在工地运用、科技安全帽以及“智能语音警示牌”、自动贴砖机器人等一批新工艺、新科技、新工具在现场的运用。

通过此次观摩活动,进一步强化了安全责任意识,提高了安全质量规范化标准,推动安全文明施工落细落实,同时也推广了新技术新材料的应用。

观摩活动的成功举办,不仅是对威利士的肯定,更是对威利士“每一个项目都是精品工程”的要求和鼓励。威利士将坚持以企业“138管理体系”为准绳,根据工程观摩会上总结的经验建议,不断提升优化管理。威利士人在极致品质、优质服务的道路上披荆斩棘,无畏无惧,将持续以责任心和敬畏心做好每一个细节,将项目品质做到极致,回馈甲方的信任、社会的认可,让装饰行业因我们的存在而更加受人尊敬。

(苏州威利士建筑装饰工程有限公司)

京市。

公司下设9个区域分公司、5个专业公司、1个设计研究院和1个海外分公司。中建八局三公司作为国资央企,紧跟党和国家事业发展方向,全力服务区域重大战略和区域协调发展战略,秉承新发展理念,主动服务和融入新发展格局,找准自身定位和发展机遇,创造更大价值,实现更好发展。公司牢牢把握战略主动,坚持把深耕区域上升到企业战略层面,做好顶层设计,充分发挥央企品牌和属地经营的双重叠加优势,推动国内、海外两个市场相融相促。2021年,公司营业收入同比增长超过30%,区域市场集中度超过95%,连续多年位列江苏省百强企业和中建集团号码公司双十强。2022年,公司荣获南京市市长质量奖,并获得江苏省建筑百强企业第三名的优异成绩。



滁州市奥体中心(安徽省第十五届运动会主办场地)

区域发展谋划:锚定战略区域,找准关键位置

区域发展首先要做好谋划,锚定目标,找准定位。公司根据多年发展的积淀,与地方政府积极互动,形成区域发展新格局。

一是深化央地融合。公司紧跟京津冀、粤港澳大湾区、长三角、成渝双城经济圈、关中城市群等国家战略区域布局,率先通过签署战略合作协议的方式,与属地政府开展合作。在南京、苏州地区推动成立法人公司,树立政企合作典范。2021年,区域法人单位直接带动中标额近百亿元。其中苏南建设法人公司,开启了苏州市和中建系统战略合作的先河。



新大地(泰国)有限公司厂房(第一个海外EPC项目)

二是做强外埠市场。针对省内外市场发展不平衡的突出矛盾,公司审时度势,成立了西安、深圳、杭州、成都、武汉5家城市公司。城市公司扎根当地,由发展成熟的分公司托管,采用“一拖一,双总部”模式进行属地化运营,同时制定经营保护和退出机制,从制度层面保障资源持续有效的投入,推动城市公司实现规模增长,逐步提高外埠市场对公司整体增长的贡献度。

三是前置营销触角。公司坚持“经营者营销”理念,强化市场驱动,细化“1SC”市场布局,下沉区域营销职能。通过在成熟的二级单位设置区域经理部和专业事业部,建立分类分级管控通道,构建“总部——二级单位——区域经理部(专业事业部)”三级联动区域营销体系,推进营销动作进一步覆盖至县(区)及以下重点客户。特别是在江苏地区,公司提出“确保‘红旗’插遍江苏,覆盖每个市及重点区县”,同时鼓励各级机构结合地区特色实行差异化发展。

四是坚持“海外优先”。面对海外疫情的挑战,公司保持强大的战略定力,坚持“国际化发展,属地化运营”,深耕东南亚地区。坚持“抱团出海”和“借船出海”的共赢思维,加强与中建国际、上海中建海外等公司的沟通,拓展海外项目营销,围绕工业厂房、高层建筑、大型综合体等领域,深耕泰国市场,重点关注和开拓柬埔寨、印尼、越南等国别市场,收获丰硕。2021年,公司海外营业收入超过6亿元。

区域发展支撑:坚持质量强企,优良才算达标

过硬的产品品质是公司的立身之本,也是区域发展的坚强基石。公司通过不断优化产品线,夯实产品品质,以良好的口碑为“区域化走出去”保驾护航。

一是巩固传统房建业务优势。公司坚持产品致胜,落实“三高三大”营销原则,以承建“高、大、新、特、难”项目为战略基点,秉承“合格不是标准,优良才算达标”的质量管理底线,致力打造低碳化建造、低能耗运营、高价值创造的建造产品,重点在医疗卫生、会议会展、机场航站楼、体育场馆等优势领域保持行业领先优势,为客户提供超值服务,不断提升“中建八三”建造品牌价值和行业、地区的影响力。2021年,公司房建业务营收占比超过60%,为企业的发展筑牢了“压舱石”。



国内首台IABM智能装配造桥机

二是加快基础设施转型升级。在塑强市政工程、城市轨道、生态环保、城市更新、公路业务、铁路站房等六大产品线的基础上,推动公司加快实现传统基础设施向新型基础设施的转型。重点拓展长三角、京津冀、粤港澳、川渝等城市群、都市圈的城市更新业务;加快布局冷链仓储、抽水蓄能、光伏发电、大数据中心、5G技术等新型基础设施业务,抢占新型基础设施发展高地,基础设施营收占比近40%。

三是构建创新业务增长曲线。在建筑存量市场,依托成熟的建造经验,聚焦“建筑+产业”、“建筑+科技”、“建筑+金融”、“建筑+运维”等新赛道,重点布局建筑产业化、建筑机器人、智慧运维、智能建

造等新兴领域,持续赋能建造主业。目前在“建筑+科技”领域,公司已研发出国内首台IABM智能装配造桥机、自行走测量建筑机器人等6款机器人产品,并在项目上得到应用。目前造桥机2.0版正在加快推进,为智能建造的新兴板块再次注入新鲜血液。2021年,公司在“建筑+金融”领域,实现投资带动施工总承包项目营销超70亿元。

区域发展延展:创新资源配置,提升治理能力

区域发展,精神为先,文化为梁,公司注重“融入”工程,不断与属地方方面面深度融合,真正让企业融入驻地,为区域发展贡献力量,同时也搭上区域腾飞的高速列车。

一是坚持文化创新与时俱进。区域化发展是一个持续经营的过程。公司在反复的“工改兵,兵改工”历史进程中,先后在安徽、陕西、辽宁、江苏等地有过区域拓荒的历史传统。市场化改制以来,公司率先建立现代企业制度,同时又传承了鲜明的军队革命文化——令行禁止、使命必达,并不断注入以“奋斗者为本”等为代表的时代内涵,并与当地的文化深度融合,既增加了区域员工扎根当地的使命感和归属感,也成为公司扎根地方、服务国家的精神源动力。



扬子江国际会议中心(江北新区新地标)

二是整合前后端产业链资源。在“前端”,积极主动与行业相关重点单位建立战略合作伙伴关系,发挥公司在设计、采购、投资等全产业链的优势,整合劳务、建材、金融等生产要素,实现产品的快速高质量交付。在“后端”,紧紧围绕提高企业整体运行效率做文章,重点加强主业单位和专业

单位的内部协同,减少内部资源沉淀和无序竞争,压缩管理层级,缩短管理链条,放大企业整体的市场竞争能力。



上海国家会展中心方舱医院

三是提高属地用工人员占比。通过招聘严选、人才晋升、区域远征补贴等机制,完善区域人员的选录用留机制,重点向战略市场、潜力市场人员加大资源投入,逐步提高属地用工人员占比,促进重点区域深耕。截至2022年7月底,公司在安徽地区的分支机构人员本土化率(本地户籍人数/公司总人数)已经达到60%,川渝地区本土化率达70%,海外属地化用工率达80%以上,其他地区也在稳步提升,属地分支机构的凝聚力得到了提高。

区域发展展望:深度思考切实践行新发展理念

宏观形势是行业发展的“晴雨表”。在宏观经济发展势头整体放缓的背景下,贯彻落实新发展理念是今后企业长期要面临的时代课题,特别是建筑企业面临固定资产投资下滑的压力持续增大,新的建筑产业革命尚未发展成熟。同时,地方对企业纳税纳统的要求越来越高,区域化发展的成本进一步增大。这就要求企业在推进区域化的进程中要顺势而为,实现产品、组织架构、管理模式等全方位的变革,特别是在产品领域要深度聚焦绿色低碳、装配式建筑、智能建造等新兴领域,力求站在行业前端,推动企业从劳动密集型转向技术密集型、资本密集型。

首先,热点市场是营销活动的“主战场”。建筑业区域化发展是一个系统工程,它不是一个简单的市场问题,而是一个战略问题。建筑企业的区域化

发展需要市场营销、商务管理、资金资源、人力资源等各类体系和资源提供支撑。营销的首要任务就是解决“抢地盘”的问题,然后是后期一系列的履约、经营等体系和资源的跟进和支撑。如果没有市场,我们的营销就没有意义;同时,如果没有营销,那么企业即便有市场,也只能是“守着粮仓终饿死”。如果企业只有市场和营销,而没有后续的经营行为,大多数时候会陷入“打一枪,换一个地方”的境地,并逐步丧失营销成果,永远没有自己的“根据地”,更别说区域化了。



中建八局三公司与中望软件正式签订战略合作协议

其次,要素流动是区域深耕的“润滑剂”。建筑企业经营的特点就是项目制,任何一个项目都需要配置生产、商务、技术等人员。当一个项目结束,新的项目还没有开工时,人员、物资等资源就存在闲置情况,这极大地增加了项目的管理成本。建筑企业区域化发展要解决的一个重要问题就是如何促进闲置资源的快速流转。只有要素流转才能实现创效,为企业经营带来价值,特别是业务人员的流转能够使公司全面熟悉区域内的政治、经济、法律等宏观环境,也有助于建立和维持稳定的客户关系,更加利于产品交付和业务拓展。

深耕主战场,打好主动仗,以新发展理念融入区域化新发展格局。中建八局三公司将紧跟国家大战略,紧扣发展大方向,不断探索区域化发展的新模式、新突破,以“拓展幸福空间”为己任,以诚信、创新、超越、共赢的企业精神,不断勾画出区域化发展的崭新画卷。

(作者单位:中建八局三公司)

“智改数转”赋能企业高质量发展

李 莹

习近平总书记指出,“世界正在进入信息产业为主导的经济发展时期。我们要把握数字化、网络化、智能化融合发展的契机,以信息化、智能化为杠杆培育新动能”。发展数字经济、建设数字中国已成为国家战略,为各行业发展提供了战略导向。针对建筑行业建设周期长、资金投入大、项目地点分散、建造方式落后、管理方式粗放等一系列现状,通过智能化和数字化手段提高建造和管理水平已成为建筑企业的大势所趋,发展之要,竞争所需。

一、“智改数转”在江苏华建的具体实践

近年来,在“稳中求进”总体思路的指引下,江苏华建保持合理的经济增速,企业整体实力、经济效益、经营能力以及管理水平等各方面都取得了长足的进步。在当前经济转型升级的重要节点,特别是“新基建”步伐加快,“三链”融合发展的大趋势下,近年来,公司坚持把智能化和数字化转型作为发展的关键增量,推动大数据、人工智能、物联网等新一代信息技术在企业管理过程中的深度应用,加速驶入“数智化发展”新赛道。

自从特级资质考评以来,公司在信息化方面深化了一些自发性的应用,从自身需求出发,先后改版了企业门户网站,实施了办公自动化系统、项目管理信息系统、智慧工地系统、财务管理系统、企业邮箱管理系统、视频会议系统、印章管理系统、人力资源管理系统,搭建了硬件数据中心,从总部层面建设管理型信息系统,取得了一定效果。

1. 办公自动化系统

2019年由新中大软件全部切换至致远办公信息系统后,目前已建立了以建工控股为主体的一整套组织架构体系,包括协同工作、公文管理、知识社区、会议管理、车辆管理、业务应用等,实现了总部与各区域公司的收发文、流转、签发、用印、分发、归档等全程数字化管理。事项审批单、请假单、公务用车、物品采购领用等单据线上审批,自动生成各类报表,提高了办公效率。同时将PC端功能自动延展到手机移动端,实现移动办公。知识管理模块将散落在公司各级管理人员手中处于无规律的分散状态的技术资料全面收集,分类上传,建成包括各类知识资源的数据集,供所有管理人员查询,实现知识资源的跨部门、跨区域积累、传递与更新利用。在系统中还嵌入了江苏华建企业大学门户,实现员工在线学习数据全留痕、可追溯,平台系统自动统计分析,智能汇总、排名,助力员工业务能力和工作素质提升。

2. 项目管理及智慧工地系统

本着“绿色施工、精益建造、集约管理”项目管理理念,提高施工现场质量安全管理水平,公司试点运用了智慧工地系统。目前建工科技园、华建天运府等项目使用的模块主要有劳务管理系统、质量管理系统、安全管理系统、技术管理系统、生产管理系统、环境监测与扬尘控制系统、监控管理系统(吊钩可视化、塔机安全监控、升降机安全监控等)及智慧工地数据决策系统。涵盖了

工程项目管理的“人、机、料、法、环”等各环节要素,实现与BIM模型联动,对项目施工进度、安全质量等方面的远程智能在线管控,可以解决施工项目作业人员多、占地面积大、复杂群塔作业等管理难点。

3. 财务信息管理系统

2018年,为加强财务管控,满足多样化的需求,公司与浪潮通用软件公司展开深度合作,共同建立财务管理中心,为加强财务管控,满足多样化的需求,公司建立了财务管理中心,旨在实现业务流程、业务内容的标准化管理。于2020年成功实现公司财务核算的标准化,统一了财务核算系统,实现了对公司下属所有单位的全覆盖,由总部对财务信息化统一集中管理。正在将财务管理体系推向财务共享中心建设,根据职能区分为核算中心(目前含报表中心)、资金中心、税务中心。

4. 印章管理系统

针对建筑企业在全国各地都有许多分公司以及项目操作部门的特殊性,公司印章分散,异地用印无法监控,外带期间风险不可控,盖章过程追溯难等问题,公司于2018年启动实施印章管理系统,将物联网结合印章管理,实现智能一体化印章管理。

通过身份认证、指纹认证、二维码验证、实时监控、拍照记录等方式,精准监控印章操作轨迹,并采用用印在线审批、远程授权、印章定位等方式,提高了用印效率的同时,也降低了盗用、冒用和乱用印章的风险。目前总部和各分支机构公章及财务章都已成功实施印章系统管理,同时还将印章管理系统与办公OA系统深入集成,减少了员工多个APP切换等问题。

5. 数据中心

2018年底,按照中心网络机房相关标准在西区华城科技广场完成了中心机房的整体实施并稳定运行至今。网络管理、计算机安全保密管理及业务应用系统运维管理等基础工作扎实,实现了信息技术工作的安全有效开展。截至目前,西区中心机房

从建设初期的规划起一直在不断对机房内基础设施、服务器计算环境、网络及网络安全等相关方面做进一步的完善。

6. 工程项目管理系统

2022年,江苏华建与广联达签订战略合作协议,启动工程项目管理系统项目,该系统是以合同管理为主线,成本管理为中心,支持跨组织、多项目、全过程、全方位的综合项目管理平台,按照不同层级的管理需求,构建“服务支撑、运营管控、决策分析”的标准化、信息化管理体系。内容主要包括项目策划、合同管理、进度管理、物资管理、设备管理、成本管理、质量管理、安全管理、技术管理、竣工管理、档案管理等。项目管理人员可以在系统内完成项目管理日常工作;管理人员可通过系统优化配置资源,实时监控企业运营过程和项目生产;公司领导层可通过系统快速、准确地了解企业运营状态和项目生产情况,基于一线真实信息的反馈进行及时决策,提高各层级管理效能。

二、未来公司信息化的规划方向

公司要不断提高信息化、数字化能力,在快速变化中拥抱变化,从而在无法预测的环境中保持竞争力和影响力。信息化建设要善于利用数字化手段,实现用财务指标“衡量”经营成果,用业务规则“智能”监控经营过程,使企业管理流程化,从财务、项目管理、人力、协同办公等企业层面进行管理业务的覆盖,并从顶层设计的角度使企业在数字经济时代准确识变、科学应变、主动求变,加快改造提升传统动能,培育发展新动能。

1. 建设同一平台下的管理信息系统

围绕企业发展战略,依靠最新信息技术,建立统一指挥的开放性综合信息化管理系统。公司领导、各部门、分公司、工程处、项目部在统一的项目管理平台上协同工作,随时监控各单位、各部门、各项的生产经营情况,实现企业集约化管控和运营一体化,实现企业内部各部门各单位协同办公,提高项目运作效率,降低沟通成本。

2. 业务财务一体化

以财务管理、项目管理为核心,通过信息化规范业务流程,落实内控要求,整合人、财、物及信息等资源。一方面,确保业务端操作符合财务端核算和管控要求,同时实现业务数据一次性就源输入,在业务执行过程中,业务数据能在财务端实时反应;另一方面财务端数据能够实时反馈给业务端,帮助公司各级管理者掌握项目分布、项目综合运行情况,实现业务财务一体化。

3. 通过信息系统实现标准化管理

“管理制度化、制度流程化、流程信息化、信息表单化”是信息系统建设的基本原则,需将公司的各项制度固化在信息系统中,通过同一平台下的数据标准实现系统间的信息集成、流程集成,通过同一平台下的业务逻辑实现交付流程的标准化,并通过移动端、PC端的多种消息提醒功能,将传统的依靠事务负责人的经验以及对公司管理制度的熟悉程度的工作方式,转化为事务驱动人去完成的方式。

4. 充分利用现代科技手段,打造数字华建

以建设数字华建为重任,采用“互联网+”的手段,进行大数据构建,充分借助大数据分析,注重数据价值,形成数据资产,运用机器人、BIM、3D打印、AI技术、物联网、无人机、区块链等等先进信息技术与建造技术的深度融合,推动公司转型升级,实现工程项目施工的智能化,最终实现数字华建的目标。

三、新形势下建筑企业“数智化”转型的总结与思考

加强“数智化”建设首要任务就是,建筑企业必须深刻地认识到信息技术在工程项目实施和企业管理过程中起到越来越重要的作用,从而加大这一方面应用工作。且“数智化”建设必须是从企业的本身条件出发,按照客观规律的要求来推进。为此,建筑企业必须根据自身实力、技术、发展战略、市场竞争力等实际情况,制定并实施有效的“数智

化”发展战略。

1. 明确“数智化”建设的总目标和阶段目标

企业“数智化”转型是一个动态、长期的过程,因此,企业首先应制定总体目标,同时,根据企业本身的经营方式、特点、管理流程来规划“数智化”建设的阶段目标。一般企业“数智化”建设的总目标有:加强各部门各层级人员之间、企业与各合作单位之间的沟通;加强客户关系管理,提高服务质量;加强和优化管理水平,提高生产经营效率等。只有逐次实现阶段目标才能不断推进企业“数智化”转型进程。

2. 做好企业内外部资源整合、准确定位

尽管在企业制度、管理模式、发展阶段、经营规模等方面具有共性的企业,可以相互借鉴“数智化”建设的经验教训,但还是必须结合自身的管理模式,找准切入点,因企制宜,科学合理地提出注重实用、讲求实效的建设方案进行推广和应用,任何企业“数智化”模式都是不能完全照抄照搬的。

3. 立足互通互联,加强统筹规划

目前建筑行业已经有各种各样的应用软件投入使用,要避免“重建轻联,重硬轻软”,多业务多系统所用软件相对独立,不尽相同,数据不流通、难共享,人为造成“信息孤岛”,后期会因同一平台的规划趋势在各系统间进行集成的二次开发,不仅存在各种技术风险,甚至会有集成失败的可能,也会付出较高的成本代价。

4. 厘清思路,把项目管理“数智化”建设作为“着力点”

工程项目是建筑企业的利润来源,是企业赖以生存和发展的基础。必须把“着力点”放在工程项目上,放在工程项目的质量、工期、成本、安全和环保等管理目标的完成上。随着“人、机、料、法、环”及各种管理资源的“万物互联”,必将激发大数据的积累。而当前由于建筑企业对项目管理的体制等原因的制约,项目施工一线基本上是各自为战,生

省装协(商会)新入会会员简介

中国建筑一局(集团)有限公司

中国建筑一局(集团)有限公司(简称中建一局)是2022年世界500强第9位、世界最大投资建设集团——中国建筑旗下最具核心竞争力的世界一流企业。中建一局以习近平新时代中国特色社会主义思想为指导,全面贯彻党中央和国务院决策部署,全面落实中建集团“一创五强”战略目标和“166”战略举措,致力攻坚高质量发展、创建世界一流企业。2016年中建一局凭借首创的5.5精品工程生产线,荣获中国政府质量最高荣誉——中国质量奖,成为中国建设领域荣获该奖的首家企业,以专

业、服务、品格“三重境界”代言“中国品质”。2017年中建一局荣获“质量之光”年度魅力品牌第一名;2022年荣获俄罗斯建筑领域最高奖项——俄联邦最佳竣工工程奖。

中建一局总部位于北京,成立于1953年,是中国第一支建筑“国家队”,中建一局的发展历程是中国建筑业发展的历史缩影。1959年国家建工部(住建部前身)授予中建一局“工业建筑的先锋,南征北战的铁军”称号,这也是中建一局“先锋文化”的由来。1994年中建一局被确定为全国百家现代企业制度改革试点单位,在中国建筑行业率先推行

产过程中形成的数据、信息难以流动交互,各个流程阶段无法协调出一套統合的、以整个项目周期为范围的“数智化”方案。同时每个项目部管理水平不一,对于信息记录的执行力度不一,难以形成有效的项目日志。BIM技术真正运作解决实际问题的能力不强,技术协同性不高,难以满足系统性需求。应适时引进工程项目管理系统,建立以合同、进度、成本管理、现场管理为核心的管理体系,打破总部到项目部各层级之间的信息壁垒,构建多层次、多区域集中管控体系,控制风险,发挥协同效应;实现“信息可视化、流程透明化、动作标准化”,做到管理可控,管理模式可复制。

5. 重视全员培训和复合型人才培养引进

由于“数智化”建设既是技术上的变革,也是认识上的变革,同时更是管理模式上的变革,若想“数

智化”的开发建设、运行管理取得成功,这就要求企业从顶层设计加以重视,改变固有观念,并不断加强教育培训,特别是加强对既熟悉“数智化”系统又了解企业业务及管理方法的复合型人才的培养和引进。

“十四五”期间,江苏华建将紧跟国家数字经济发展步伐,全面实施“数字化升级”战略,不断创新变革,以高效协同管理为目标,以用户体验为中心,从点、线、面、体多维度,推进“数智”技术深度应用,建设全产业链数字化管控运营平台,推动企业标准化、信息化、精细化的深度融合,在三级管理架构下实现集约化管控、高效化运营、精益化管理,为打造建筑行业领先的数字化创新应用企业而不懈奋斗!

(作者单位:江苏省华建建设股份有限公司)

现代企业制度。1995年10月中国建筑一局(集团)有限公司成立,1997年正式挂牌,实现了从计划经济体制下的“工程局”向市场经济体制下的“有限责任公司”的转变。

中建一局深耕国内国外两个市场,统筹推进投资运营、工程建设、设计科研和新兴业务协同发展,致力于成为集设计、投资、建造、运营为一体的高端专业运营商(产品运营商、产业运营商、城市运营商),为客户提供全产业链的高品质产品和超价值服务。中建一局员工逾4万人,有全资企业和控股企业30余家,银行授信总额超过1200亿元,具有AAA级资信等级,注册资本100亿元,位居建筑行业前列。

中建七局建筑装饰工程有限公司

中建七局建筑装饰工程有限公司是中建股份有限公司二级子公司,具有国家建设部核准的建筑装饰装修工程专业承包壹级、建筑装饰专项工程设计甲级、建筑幕墙工程专业承包壹级、建筑幕墙工程设计专项甲级、金属门窗工程专业承包壹级、钢结构工程专业承包叁级、机电设备安装工程专业承包叁级、建筑智能化工程专业承包叁级的建筑装饰施工企业。

成立于1986年,32年的奋斗史,迎难而上、敢为人先、自强不息、勇争第一的建装人书写了一个又一个传奇。公司充分发挥房建、装饰、园林生态一体化发展的业态优势,以“拓展幸福空间”为指引,借助中国建筑及工程局的产业推动力,通过投资、设计、建造、运营、服务等经营行为,聚焦低碳施工、绿色建造、环境治理,不断为客户、为社会创造美丽中国的图标和样板,积极参与美丽中国建设进程。公司房建、园林、家装、设计、装配式加工业务以河南区域为主,装饰分公司辐射京津冀、长三角、珠三角、川渝、西北、东北等区域,主营业务包括房屋建筑工程、装饰装修工程、园林景观、设计、精装修、装配式加工、BIM等全产业链业务,年合同额逾300亿元,营业收入超60亿元,在施项目

200余个。

二十多年来,公司在各界朋友的支持下,努力拼搏,开拓创新,公司不断壮大,业务已经拓展到北京、上海、重庆、江苏、山东、安徽、湖南、湖北、四川、陕西、河北、河南、辽宁、内蒙古等地。先后在全国范围内承接了300多项建筑装饰工程的设计与施工任务,工程合格率100%,多项工程获国家优质奖、全国建筑工程装饰奖、河南省建设工程“中州杯”奖、安徽省建设工程“黄山杯”奖、江苏省“扬子杯”奖。

上海一建建筑装饰有限公司

上海一建建筑装饰有限公司(简称一建装饰)是由原上海建工一建集团有限公司装饰工程公司与上海申雅装饰工程有限公司合并组建的专业建筑装饰公司,是全国建筑装饰百强企业,隶属于上海建工集团股份有限公司。系上海建工一建集团有限公司全资子公司。经过二十多年的发展,一建装饰目前拥有员工400余人,年施工产值15亿元。业务范围涵盖室内装饰、建筑施工、装饰设计、机电安装、幕墙施工、市政施工等多个板块,以总部上海为中心,辐射长三角,覆盖大西南,足迹遍布国内外市场。公司连续八年获“上海市建筑装饰行业30强企业”,连续十九年获上海市装饰信得过企业。主建或参建工程曾先后荣获鲁班奖10多项,国家优质工程奖5项,全国建筑装饰奖5项,上海市白玉兰奖30多项。

深圳市科建建设集团有限公司

深圳市科建建设集团有限公司(前身为“深圳市科建建设工程有限公司”)成立于2002年2月,注册资本11573万元,旗下三个全资子公司“深圳市科建建设机电科技有限公司”拥有电子与智能化工程专业承包壹级,“深圳市科建建设幕墙科技有限公司”拥有建筑幕墙工程专业承包壹级,“深圳市科建建设智能机电科技有限公司”拥有建筑机电安装工程专业承包壹级。深圳市科建建设集团有限公司以装饰设计甲级、幕墙设计甲级、消防设计甲级、

装修一级、消防一级、展览陈列展览设计与施工一级、洁净工程一级、幕墙二级、电子与智能化二级、防水防腐保温二级、市政总包三级、电力总包三级、机电施工总包三级、建筑施工总包三级、机电安装三级、钢结构三级、隧道三级、环保三级、古建筑三级、园林绿化三级、地基基础三级、桥梁三级、城市及道路照明三级、模板脚手架不分等级、施工劳务不分等级、“安全技术防范系统设计、施工、维修”、承装(修、试)电力设施许可、医疗器械经营等工程资质;为客户提供各种工程综合解决方案及承建管理服务。

公司曾连续获评“中国装饰行业企业信用信誉AAA级单位”、“广东省守合同重信用单位”、“深圳市质量安全先进单位”。先后获得过“中国建筑装饰设计金奖”、“广东省优秀建筑装饰工程奖”、“深圳市装饰工程金鹏奖”、“深圳市安全文明工地”。公司通过并严格实施IS9001、ISO14001、OHSAS18000等国际质量管理体系认证。保证每一项工程从启动到验收,公司的各部门各岗位所承担的相应工作都遵循标准化、规范化程序运行,最大限度地保证了工程质量。

上海建工一建集团有限公司

上海建工一建集团有限公司(以下简称“一建集团”)成立于1953年,是世界500强企业上海建工集团股份有限公司的全资子公司。一建集团是一家具有房屋建筑施工总承包特级资质和建筑行业(建筑工程)甲级设计资质的大型建筑企业集团,注册资金10亿元人民币,从业人员总数达到5000余人,其中,各类中、高级经济技术人员2000余人,拥有包括一级和二级建造师、造价工程师、质量工程师、安全工程师、建筑师、城市规划师、结构工程师等执业资格人员600余人。

一建集团年合同签约额超500亿元以上,年施工产值超350亿元以上,年营业收入超300亿元。

一建集团坚持“和谐为本、追求卓越”的核心理念和“上海一建、勇攀第一”的核心价值观,以“扛红

旗、夺金牌、争第一”的精气神,屡创中国城市建筑新高度,承建了上海中心大厦、上海东方明珠广播电视塔、上海金茂大厦、上海环球金融中心、上海北外滩白玉兰广场、广州新电视塔、苏州东方之门、昆明恒隆广场等一大批重大知名工程,成为了国内建筑施工行业承建超高层建筑最多的企业,引领中国建筑高度之最。一建集团凭借上海世茂国际广场、上海恒隆广场、上海浦东国际机场、杨浦大桥、东海大桥、卢浦大桥等几十余项工程斩获国优金奖、国优银奖、鲁班奖、詹天佑奖、市政金奖、新中国成立六十周年百项经典暨精品工程和上海市白玉兰奖等,成为上海市建筑施工企业中获工程奖级别最高、种类最多的企业。

一建集团以良好的业绩,获得了社会各界的高度认可,先后荣获了“全国文明单位”、“全国五一劳动奖状”、“创建鲁班奖工程突出贡献单位”、“全国企业管理优秀奖(金马奖)”、“中国企业管理杰出贡献奖”、“全国优秀施工企业”、“全国用户满意企业”、“上海市先进基层党组织”、“上海市文明单位”、“上海市五一劳动奖状”、“上海市高新技术企业”、“上海市重点工程实事立功竞赛金杯公司”、“上海市质量金奖企业”、“上海市质量管理奖”、“上海市守合同、重信用百家优秀企业”等荣誉称号,连续四届荣获上海市国资委系统“红旗党组织”称号,并被上海市人民政府授予重点实事工程“建设先锋”称号。

上海青浦赵巷建筑工程有限公司

公司创建于1974年,具有房屋建筑工程施工总承包贰级、市政公用工程施工总承包三级资质。2016年8月公司由原来的集体企业转制为现在的有限公司。公司拥有注册资金人民币6000万元。现有职工143人,拥有各类技术职称人员有106人,其中项目经理(建造师)30人,现场各类管理人员67人。是上海市建筑业联合会成员,曾被评为上海郊县十大建筑企业第五位。2003年初,公司获得ISO9001:2000质量管理体系国际认证。

通过40多年的建筑实践,公司拥有了一批精良的施工设备和精湛的施工技术,雄厚的工程技术与管理人才,具有卓越的项目综合管理能力。公司先后承建了一批又一批具有一定影响力的上海市、区级重点工程,不少工程被评为市、区优良工程,获得了社会各界的良好评价。公司历来重视企业管理、工程质量和诚信服务。遵循:“精心组织,文明施工;规范管理,达标创优;以诚为本,与时俱进”这一质量方针,四十年如一日辛勤耕耘、竭尽全力为社会做出贡献。

秉承“承建一项工程,树立一座丰碑,广交一批朋友,开拓一方市场”的经营理念,公司愿以精湛的技术、卓越的管理水平和一流的敬业精神,服务全社会,在各类工程建设项目中以持续优良的业绩回报用户,奉献社会。

洛阳百艺建筑装饰工程有限公司

洛阳百艺建筑装饰工程有限公司是集专业装饰设计、装修施工、工程技术咨询与管理为一体的综合性装饰公司。公司注册资金2000万元,为河南省建设厅批准的建筑装饰工程设计专项乙级、建筑装修装饰工程专业承包壹级,建筑工程施工总承包叁级、环保工程专业承包叁级资质、是洛阳市建筑装饰协会常务副会长单位,洛阳市建设领域“红榜”企业,洛阳市2020年度重点扶持装饰装修企业。2011-2015年连续五年度河南省建筑装饰装修行业先进企业;2015年度、2016年度、2018年度、2020年度连续获得洛阳市工程建设优秀质量管理QC小组成果奖。2013年荣获河南省装饰装修优良工程;2014年荣获“AAA”级守信用企业、“AAA”级重合同守信用企业;2015年度与2018年度荣获河南“中州杯”优良工程奖;2017年荣获“全国建筑装饰科技创新成果奖”和“全国建筑装饰科技示范工程奖”;连续多年荣获河南省装饰装修优秀项目经理;2017年度-2021年度连续五年河南省安全质量诚信先进企业;2018年度、2019年度、2020年度省级与市级装修安全文明施工工地;2019年度洛阳市“鼎浩杯”装饰

装修设计大赛优秀奖;2020年度多个项目荣获市级优良工程奖等。

扬州裕元建设有限公司

扬州裕元建设有限公司系民营股份制企业。拥有建筑施工总承包二级资质和市政、安装、装饰、防水等专业承包资质,公司下设17个施工项目部和分公司,具备土建、安装、装饰、市政、桥梁、园林绿化等各类施工能力。公司拥有一大批管理人才,工程师、经济师、会计师、造价师、一级项目经理(建造师)等优秀人才,支撑着公司的发展。使公司近年来取得了良好的业绩,得到政府和社会各界的广泛好评,先后获得了扬州市邗江区“安全生产先进单位”、“扬州市银行信贷诚信企业”、扬州市邗江区“先进企业”、“扬州市建筑业先进企业”、“江苏省优秀建筑企业”等荣誉。

裕元公司坚持“以质量求生存,以信誉求发展”的宗旨,以“创优质工程”为基础,树立了裕元建设品牌,施工区域覆盖扬州、泰州、江都、南京、北京、黑龙江等地。在“建筑之乡”——扬州这块土地上,已发展成为一支实力雄厚的建筑生力军。

公司的愿景是通过不懈的努力,以稳健、创新、诚实的步伐,向发展规模化、经营多元化、管理科学化迈进,将企业建设成以土建为主业,融安装、装饰、市政、智能化和园林绿化为一体的综合性建设集团。

南通天宇建设工程有限公司

南通天宇建设工程有限公司系幕墙设计与施工一体化二级企业,同时具有装饰装修施工与设计一体化三级、钢结构工程专业承包三级、金属门窗工程专业承包三级资质。是一家专业从事幕墙、装饰装修、金属门窗、钢结构的设计、开发、制作、安装和服务的综合性企业。

公司坚持质量至上、优质服务、以人为本、科技创新为企业宗旨。2008年初,公司为扩大生产经营规模,购置土地30余亩。现基础建设已完成,拥有办公楼、生产车间、整装车间等完备的办公生产环境。具备承担各类大中型幕墙、门窗、钢结构、装饰

装修等施工条件。目前,企业拥有一二级建造师8人,初中级职称工程专业技术人员30余人,并拥有相对稳定、技术精湛的施工技术队伍,以及满足各类施工要求的施工机械。

南京尚林轩室内设计有限公司

2011年,我们带着设计界从业十年的感悟,成立了尚林轩室内设计有限公司。

轩,古代指的是以敞朗为特点的建筑物,同样的,我们位于长江路九号的工作室也是一个全面开放的交流空间,设计师之间无障碍的沟通与合作,为我们探索室内空间表现语言提供了极佳的场所。尚林,意即崇尚自然,我们一直认为平衡是审美的最高境界,如何从自然的和谐万物中抽象出室内设计表现符号,如何应用现代材质与工艺将这些符号无缝对接到室内环境中,是我们一直在思考一直在实践的目标。另一方面,人类丰富的社会活动造就了室内空间的形式多样性,“术有专攻”,我们一直坚持服务于办公及商业这两个细分空间。从业十年来,我们的设计团队通过实践归纳了一系列诠释办公空间和商业空间的方式,也提炼出一套专属尚林轩的设计风格,我们深信,随着设计体验的深入,我们给客户带来的是不同寻常的空间体验。

锦宸集团有限公司

锦宸集团有限公司诞生于长江之滨,崛起于苏中平原,自1979年创立以来,乘风破浪,发展强劲,持续增长。公司注册资本3.06亿元,是一家具有建筑工程施工总承包特级资质,建筑行业甲级设计资质,市政公用工程施工总承包一级资质,建筑装饰装修、机电设备安装工程专业承包一级资质,公路工程总承包二级资质,以及对外承包工程等经营资格的大型民营企业集团。

公司通过ISO9001质量管理体系、ISO14001环境管理体系、GB/T28001职业健康安全管理体系认证,跻身中国施工企业综合实力100强、全国民营企业500强、全国建筑业AAA级信用企业、

国家级守合同重信用企业行列,连续十年荣获江苏省建筑业“百强企业”称号,并被江苏省人民政府命名为“江苏省AAA级重合同守信用企业”,“锦宸集团”商标被认定为江苏省著名商标,江苏省服务名牌。

锦宸人时刻牢记“创造完美造福社会”的使命,发扬精益求精的新时代“工匠精神”,坚持“以诚经营、以优取胜”,贯彻执行“坚持标准、高效低耗、铸造精品、业主满意”的质量方针,承建了黑龙江省现代文化艺术产业园、吉林锦宸清华园项目、北京华纺易城、山东青岛顺河片区城镇化改造项目、广东广宁县环城大道、新疆键龙金融中心、西安宏腾大厦、拉萨金马国际项目、武汉光谷步行街、徐州工业职业技术学院综合教学楼、泰州市体育公园、姜堰区文体中心、泰州华东数据湖产业园等重点项目,获得百余项省级优质工程和国家级、省级文明工地。企业技术中心通过省级认定,主编国家行业标准、国家行业产品标准3项,获国家工法3项,省级工法32项,国家发明专利5项,国家实用新型专利61项,江苏省建筑业十项新技术应用示范工程5项。

在发展建筑业的同时,公司坚持“一业为主、多元经营、科学决策、稳健发展”的经营方针,调整经营策略,拓宽经营领域,经营范围涉及建筑、建筑工业化、地产、金融、零售、餐饮、教育、工业制造等行业,业务覆盖国内和非洲乍得、尼日尔等市场。

在迅速崛起和跨越发展的大好形势下,公司一直将“感恩社会,饮水思源”作为企业应尽的社会责任,大力支持、资助家乡建设和革命老区建设,参加抗震救灾、扶贫济困、捐资助学等公益活动,投资1.5亿元建设了“泰州市民兴实验中学”,捐资近800万元助力建成“韶山市姜堰希望学校”,企业已累计向社会捐助1600多万元。为此,姜堰区委、区政府授予锦宸集团“支持家乡建设先进单位”荣誉称号,并被评为“姜堰区慈善先进单位”。

[省装协(商会)秘书处]

金螳螂：华润东莞松山湖万象汇项目

东莞松山湖万象汇是华润万象生活落子东莞的首个大型商业项目，项目位于松山湖CBD核心区域，建筑面积约12万平方米，是松山湖区规模最大、定位最高、业态最全的大型城市商业综合体，也是松山湖科学城构建高水平、高标准、高层级的城市综合服务配套体系进程中的标杆性项目。



金螳螂五分公司团队参与了东区中庭、B1层、B2-B3电梯厅及所有电梯厢的内装饰，施工面积12500㎡。项目管理团队自开工以来，克服疫情等困难，积极调配各项资源，圆满交付业主，为当地人民生活品质的提升，贡献了一份力量，赢得政府和业主的高度赞扬。



秉承标杆精神，高品质打造精致畅享商业空间

商业空间的中庭，作为整个空间的“内心”，最能直观地给人惊艳感和记忆点，是商场对外风格形象的一张名片，也是锚定客户内心、表达个性和定位的“核心地带”。

金螳螂项目团队用精湛的施工技术和细腻的表现手法，完美呈现了通透、流畅、纯粹的中庭空间。24米直通五层的挑高，层叠环绕的造型，如旋律流动乐章；简约雅致的艺术留白，如灵动赏心的音符；驻足仰望，繁星闪烁的星空顶，自然澄澈的蓝天，让整个商场的空间感和视野得到满足，给人赏心悦目、心旷神怡的体验感。

五层挑空商业空间，良好的光线视觉效果，精致的构造工艺造型，视野通透、层次分明又包罗万象，一个成功的中庭空间，给予了各大品牌汇聚于此、绽放美好的宽敞空间，也成为商场与客户沟通的交流场、汇聚人气流量的集散地。

据悉，华润东莞松山湖万象汇开业人气爆棚，创造了17万人的开业记录，成为东莞松山湖新晋网红打卡地，逆势交出了营业业绩和形象颜值的“双高分卷”。金螳螂团队以客户为中心，为确保按时开业，通宵达旦与业主并肩作战、精诚合作的精神赢得了业主的一致好评。

BIM精准联合下单，卓越工艺展现完美细节

在建筑数字化转型时代，金螳螂一直是BIM技术建筑数字化应用的先锋。在华润松山湖万象汇项目，BIM技术更是掌控全场，金螳螂与业主密切合作，利用BIM技术在全部区域对多种不同造型的材料进行了精准联合下单，达到了事半功倍的效果。



异形空间布局,14300多 m^2 的人造石铺贴,涉及不同规格多种颜色的无机人造石,金螳螂项目团队首先通过现场点云数据建模,修正模型后统一数据,通过BIM模型导出,进行精准尺寸的联合下单,中庭玻璃栏杆与人造石直接通过曲线下单。项目管理人员通过全站仪配合控制轴网精度复核尺寸,全区域材料网格化编号,全程控制下单和后场跟踪过程,确保色彩和尺寸的精确无误,进场验收、搬运、堆放、铺贴工艺的全程管控有条不紊。

值得一提的是,安全疏散指示标识为消防单位施工,石材和不锈钢为我司施工,项目团队从项目整体出发,全盘考虑,BIM下单时,将“安全疏散指示”融入其中,设计成一体式。敞开式消防门设计成隐藏式,消防门打开后隐藏在墙体内,门与墙浑然一体。这些细节中的方案优化,达到了整体统一的观感效果,受到设计和业主方的一致认可。



严格的施工策划和过程管控,尤其是金螳螂团队高超的人造石硬底薄层施工法工艺运用,大面积的人造石铺贴,整体还原度高、铺贴平整度高,简洁大气,通缝顺直,无大面积空鼓,达到了良好的观感设计效果,成为公共区间体现项目整体实力水准的

细节展示。

中庭拦河玻璃、挡烟垂壁、侧壁弧形铝板均采用BIM下单,严格控制尺寸及定位。侧壁弧形铝板安装中,把控铝板的平整度是关键,为呈现完美的整体效果,钢架基层焊接完成后,项目部安排专人进行检验和校平,不惜成本将2mm的铝单板调成3mm的铝单板,安装后的铝板弧度圆润,拼接缝自然、顺直,1-5层全部通缝;乳胶漆施工中,通过3米靠尺和师傅卓越的手艺来控制平整度,完成面细腻光滑,灯槽阴阳角方正,弧形过渡自然;顶面挡烟垂壁,弧形安装水平度控制较好,直段顺直,圆弧段圆润,整体性观感较好,金螳螂卓越的工艺和良好的整体效果,在华润置地工程管理的高品质标准下,成为现场施工典范和标杆。

以客户为中心,持续为客户创造价值

负一层是众多网红小吃商家的云集区,顶面综合点位排布众多。金螳螂通过专业深化设计,多专业点位综合排布合理有序,顶面设置设备带,包含百叶、喷淋、灯具;跨专业多工种施工,消防、弱电等点位进行强制定位,达到了整齐划一、自然舒适的效果,也为负一层热闹的雅蜜集市提供了温馨的餐饮和购物环境。



功夫不负有心人,披星戴月全心付出终于迎来了丰硕的成果,东莞松山湖华润万象汇如期开业。

帮助客户成功,公司才能成功,金螳螂以敬业精神、专业的技术和优质的服务为客户打造高品质的作品,为客户创造价值。未来,公司将不负信任和依托,以更精益求精的态度服务每一位客户,创造更多商业空间精品工程。

恒龙装饰·安康市精神病福利院 室内外装饰装修项目



安康市精神病福利院项目旨在寻求建筑环境与室内空间在整体感上的切合点,运用独特的艺术手法去营造一个舒适恬静的环境空间,运用互相渗透、造型风格保持连贯统一的设计手法,形成格局统一但每个空间又各具特色的风格个性;使用现代简约的设计语言,体现了建筑空间的时代特性,采用空间序列的手法,削弱原有建筑空间的局限性,并增强了过渡空间的表现性。

灵动空间 删繁就简打破传统医院冰冷的色调、医患间疏离的心理距离



负一层是餐厅。墙面和天花材料使用了局部木饰面和乳胶漆穿插搭配,为用餐者营造出一个干净、温馨的就餐环境。一层门诊大厅以阳光作为设计主题,通过大面积玻璃幕墙引入阳光。设计手法简洁

大气,整体色调温馨、淡雅。为使用者营造出一个能够带来希望,有温度、有亲和力的空间。

二层康复区是病患的主要康复治疗区域。活动区的黄色地胶有利于调动患者活动的积极性,天花的设计通过阵列式的设计把空调风口与灯具进行了统一规划,简洁大气,整体色调干净明亮、愉悦放松。

以人为本 人本精神从安全角度、环境设计及交通组织方面做出突破



各层病区护士站以不同颜色区分,作为各层的专属颜色,能更好地传达福利院人文关怀的理念。其中:三层综合病区使用蓝色;四至八层女病区使用胭脂色,九至十二层男病区使用黄色。走道设计整体色调简洁、干净、明亮;天花灯具、空调风口采用一体化设计,地面深浅地胶搭配,墙面使用抗菌耐擦洗乳胶漆。标准病房和卫生间整体色调沿用病区走道的调性;病房使用局部木饰面提升病房的温馨感,卫生间考虑到使用者安全方面特别考虑了特殊的设置,如:安全扶手、淋浴坐凳、呼救按钮等人性化设计。

标准电梯厅设计简洁大气。墙面以暖色和白色间隔分割的方式丰富层次感;地面铺装的深浅搭配

中建八局三公司再添两项中国建筑装饰奖

装点城市,筑饰前行!

近日,2021-2022年度中国建筑工程装饰奖评选结果公布,南京一中江北校区(高中部)建设工程项目室内装修工程、南博三期项目装饰幕墙专业工程凭借优秀的工程质量双双斩获这一殊荣,三年来,公司已累计斩获5座中国建筑装饰行业最高奖项。

中国建筑工程装饰奖是由中国建筑装饰协会组织评选,建设部批准设立的中国建筑装饰行业最高荣誉奖项。每年评选一次,每两年进行一次颁奖,获奖工程均为目前装饰行业工程质量的标杆项目。

古典与文化融为一炉——南京一中江北校区
(高中部)建设工程项目室内装修工程



南京一中江北校区是以当前最高标准建设的

与天花造型相呼应,提升设计感的同时营造公共空间的素雅怡然的氛围。

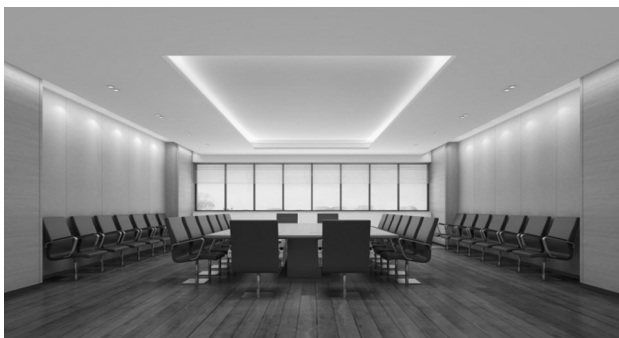

公共卫生间设计简洁大气。墙面和地面瓷砖分别采用米白色与暖灰色搭配,整体色调干净清爽。

标准诊室设计在满足功能的前提下,旨在提供安全舒适的治疗环境,运用局部木饰面来营造温馨舒适的氛围,以乳胶漆纵向组合延伸视觉效果,为患者提供一个温馨放松的就医空间。

影像中心的CT、DR等扫描空间,顶部星空的艺术图案灯膜形式,整体空间柔和舒缓,目的是为了缓解进入扫描室的患者与机械机器间的紧张感。

办公空间的设计为避免喧闹琐碎,整体色调追求简约柔和,色调淡雅;运用木饰面的温润感和局部墙布的穿插搭配为使用者提供一个安静舒适又愉悦心境的办公环境。



恒龙集团已为多家大型医疗机构提供装饰服务,本次项目恒龙集团在医疗卫生专业化道路上又更进一步,为国家安全医疗卫生贡献一份力量,对专业服务质量再次拔高。将来,恒龙集团将以更加专业化的标准和工艺带入医疗行业装饰装修,打造更多智能、数字化转型的医疗工程。

一所现代化校园,共分为九栋单体建筑,配建有教学楼、行政楼、学生宿舍、报告中心、体育运动中心、图文中心、音乐中心等,拥有多维的空间格局、高品质的教学区和生活区,智慧校园系统以及智能公共活动平台。

为了满足校方要求,契合学校文化理念,在确保满足使用功能要求的情况下,项目部从使用材料,到施工工艺均精心策划,优化设计,营造出简洁而丰富、充满现代感却又不失历史积淀的校园氛围,体现了南京一中百年历史的文化与积淀,展现了学校悠久历史传统与现代文明一脉相承,本土与国际融合相通的特点。



行政楼报告厅顶面采用扇形勾搭铝板加回光槽的做法,地面采用编织纹塑胶地板,墙面为竹木方通背衬竹铝复合装饰板,表面的竹子纹理给整个报告厅营造出一种淡雅自然的感觉。

图文楼国学馆的门头是以一中老校区的建筑为素材打造的,与一中老校区形成遥相呼应,以经典国学为基础,融入文化精髓,让每一个来访者身临其境,感受国学的魅力;地面意大利火山岩材料彰显历史沉淀,墙面为山水画组成的隔断,自然风景使人精神舒缓,获得视觉愉悦感;室内添加的植物景观设计不仅提升了空间的审美质量,还可以缓解压力,提高服务质量。

图文楼门厅地面使用爵士白复合花岗岩石材,采用了抗裂混凝土加减震垫的施工工艺,一方面避免了石材的易损坏及反碱,另一方面达到整体空间

的减震效果,符合绿色建筑三星级标准;墙面的透光玉石与地面的石膏板及窗帘盒全部采用几何设计元素,错落有致、进出不一的造型营造出极具现代感的氛围;顶面使用成品定制材料,以减少现场切割和粉尘污染,同时减少现场施工周期,节约人工。

彰显现代建筑时尚魅力——南博三期项目装饰幕墙专业工程



本工程幕墙面积约4.1万平方米,主要包括南立面为竖明横隐玻璃幕墙,北立面外幕墙为干挂石材幕墙、竖明横隐玻璃幕墙、铝板吊顶系统和人造板材幕墙系统等;东西立面为竖明横隐玻璃幕墙系统。



整个钻石幕墙造型接缝平整严密、缝宽一致,六个面交汇于一点,完美达成了钻石切面的造型。

玻璃幕墙排版合理,层次分明,造型美观,通过背侧铝板使玻璃幕墙呈现不同的颜色,从而达到色彩的跳动感。

开放式石材幕墙厚重典雅,幕墙大面平整,缝隙均匀。

(中建八局三公司装饰分公司)

世家装饰:天安阳光广场西地块 精装修工程(A标段)

上海天安阳光广场位于上海市普陀区莫干山路120号,沿苏州河南岸昌化路以东、莫干山路以北区域。本项目西地块为商业娱乐中心,地上建筑面积约67,250平方米,地下建筑面积约43,600平方米。包括一栋60米高的商业楼和一栋钟楼,地下有三层,地上有九层,建筑高度为59.9米。



400个露台+1000多棵树木,从空中俯瞰仿佛一座悬浮森林。绿植与钢筋水泥的融合,模糊了建筑和景观之间的界限,四季皆是美景。作为上海苏州河畔别具一格的地标建筑,天安阳光广场项目以象征中国自然奇景的黄山作为建筑创作的主轴,借用起伏流畅的山势勾勒建筑的轮廓,形成一座绿荫萦绕的山丘,成为真正具有生命力的建筑。

上海世家装饰实业股份有限公司承建精装修A标段的施工,包括公共区域、门厅、电梯厅等场所精装修工程,精装修面积2万2千多平方米。项目具有体量大,工期紧,施工时间跨度长,施工技术复杂等特点。

天马行空的设计无疑是对结构师和施工方的挑战,项目现场近千根清水混凝土花盆柱从几百个平台中伸出且为圆角柱,表面呈不规则的多曲面纹

理,颇具匠心。不仅消除了建筑与景观的界限,同时也丰富了苏州河沿岸的城市景观。

针对本工程的重要性、特殊性,世家装饰在做好施工组织设计、进度控制计划的同时,组建经验丰富的项目管理团队,做好工序安排和技术交底。在施工过程中,对设计、施工的各个环节进行监控与管理,极大地提升了工作效率和资源利用率。

公区墙面采取钢结构基层,面层装饰材料为锈钢板,因锈钢板加工工艺特殊,表面纹理及颜色变化多,需手工操作加工,且不规则弧形锈钢板数量多,加工难度大。观光电梯厅使用大量曲面及圆弧玻璃,完成后效果较好,GRFC穿孔面板天花组合出艺术感十足的几何图形,整体观感较好。

卫生间墙面采用钢架隔墙、铝板基层,外贴马赛克。隔断墙面为不规则弧形,马赛克拼贴不规则弧形,平整度及缝隙难控制,大理石弧形踢脚线的安装难度大,对地面石材的铺贴尺寸要求高。墙、顶面交界处弧形处理,安装灯带,表面深色乳胶漆。卫生间隔断门采用橄榄形铝蜂窝门,外贴艺术画,现场尺寸控制精度要求高。

匠心品质,臻于至善。世家装饰项目部坚持质量第一,天安阳光广场西地块项目荣获中国建筑工程装饰奖,是世家装饰追求高质量发展的目标体现。世家装饰将始终秉承“品质第一的装饰公司”的美好愿景,同心共信、砥砺前行,并将以此为契机,动员广大员工踔厉奋发、争先创优,发扬工匠精神,进一步提升工程质量水平,为客户带来更多高品质作品。

(上海世家装饰实业股份有限公司)

南京杰冠: 星空摩天轮滑道建设项目

星空摩天轮滑道建设项目简介



是大自然的馈赠,亦是心灵的港湾,这就是位于我国长三角北翼的滨海生态度假胜地——江苏省如东小洋口旅游度假区;这是南通第一家省级旅游度假区,国家AAA级景区,集海景旅游、高尔夫运动、亚洲最大的风电场、温泉乐园、国际风筝基地、海印寺、省级自驾游基地、南黄海训练营等众多特色旅游项目为一体。这儿还拥有各类浅水海鲜1000多种,是著名的“海鲜之乡”。尤其值得称赞的是这里优质的温泉资源,被誉为“中国温泉之乡”。

林克斯温泉乐园是小洋口温泉的靓丽名片,是江苏小洋口温泉开发有限公司投资的一个精品温泉水上乐园项目。是集“海洋温泉、海鲜美食、生态观光、文化体验、休闲旅游、健康疗养”为一体的全天候室内温泉康养娱乐体验项目;是全新打造华东地区媲美世界水平、以“梦享成真”为主题的一站式温泉游乐度假理想地。项目总投资3亿元,其中温泉摩天轮滑道设备是从德国进口的。整个项目总用地面积:17912㎡,总建筑面积19753㎡。其中水上摩天轮滑道是华东地区第一个、亚洲第二个大型360度旋转摩天轮。钢筋混凝土框架结构,地下一

层,地上四层,共计五层。屋面、地下室防水等级为一级。建筑耐火等级地上二级、地下一级。抗震设防烈度:7度。建筑高度18.89米,最高点高度32.39米。本项目属于装饰装修范围的造价计6500万元。

精心设计、精心施工、精品呈现

本项目由南京杰冠装饰集团有限公司组织装饰深化设计和施工,在设计和施工期间得到了社会各界的大力关心和支持,如东县委县政府领导多次莅临现场指导工作,小洋口旅游度假区领导深入项目探讨各类泡池汤料搭配与临池景观种植细节,业主单位、监理单位、设计和各施工单位紧密合作,克服各种困难和挑战,战高温抗疫情;这是一个结构非常复杂,涉及工种非常繁多的综合项目,在甲乙双方双方的共同努力下仅用了短短一年半的时间完成了该项目,从挖土打桩开始到主体完成、强弱电、深井钻探、暖通项目、水疗装置、循环水处理、室外幕墙、室内装修、道具加工及安装等每个环节都凝聚了杰冠人的智慧和辛勤付出。



温泉乐园布局及功能

功能上分为大堂区域、餐饮部分、综合休闲区、室内温泉区、水乐园、办公及后勤区、设备设施用

房。温泉产品分为室内水疗产品(如日式风吕、综合水疗池、罗马浴等)、室内蒸疗产品(如土耳其浴、芬兰浴等)、室内SPA产品以及室外温泉产品(如六福汤、日式庭院等)。



首层以大堂、更衣为中心将建筑分为2个区域。中心区域包括联系整个建筑的垂直交通空间的中庭,北侧为水乐馆,东侧为室内温泉区;二层主要为休息区及综合娱乐区;三层为餐厅、厨房及室内空中温泉;局部四层主要功能为设备间及少量SPA按摩间;地下层为车库、设备间,洗衣间、下沉式办公空间。每个细节的部位都做到了精心策划设计和匠心营造。

获得殊荣:“中国建筑工程装饰奖”

这是中国建筑装饰行业的最高殊荣,也是对小洋口温泉乐园项目的充分肯定,面临时间紧任务重、资金计划紧、项目覆盖内容多等诸多棘手问题:

1. 水疗池喷头设备采用德国设备,因国内没有进口商,我司与德国方面进行多次商谈,为了品质的保证,我司专门聘用德语翻译,配备技术人员在项目整个过程中有力地保障德国专家的工作和生活。

2. 大跨度冲浪池,屋面钢结构开闭顶,与现场的结合及控制,既要考虑美观还要充分考虑消防、保温节能、视觉和音效等各方面专业难题。我们会同富有经验的YSDE团队,共同探讨,设计了多个模型优中选优。

3. 室内结构复杂,楼上楼下五层没有任何一处是一样的格局;深化设计和施工难度大,没有一致的构件,基本都是特型定制;局部挑高部位的装饰

异形且多面。

4. 水乐产品中的主体摩天轮滑道,华东首发,高度24m,滑道直径2.7m。滑行分为初始加速、激流勇进、急速爬坡、旋转出仓四个阶段,全程滑行时间约90秒。每小时最大接待量480人,被誉为“最受欢迎的水乐滑道”,在设计和施工过程中没有更多参考资料,尤其是周边地区没有可借鉴学习之处,我们整个团队多少个通宵多少个不眠之夜,眼睛熬红了,身体熬累了,但我们对项目的追求和目标始终未曾动摇。



水上的欢乐世界——人们向往的网红打卡地

2021年4月25日,这是一个阳光明媚的日子,来自南通市、如东县、小洋口旅游度假区的各级领导,香港保华总部领导和社会各界人士齐聚在小洋口林克斯,隆重举行了林克斯温泉水上乐园项目的开幕仪式。

项目投入使用后,林克斯温泉乐园吸引了来自南通本地,以及省内苏州、无锡、南京等其他城市,上海、杭州等地区的游客前来度假,俨然成为了华东地区的网红打卡地和地标,拉动周边地区旅游消费,并收获了游客的一致好评,树立了良好的景区口碑。我们为能参与这样的工程建设而倍感荣幸。



(南京杰冠装饰集团有限公司)

重生——旧改项目的市场潜力与幕墙新机遇

苏州金螳螂幕墙有限公司 牟永来 李书健

摘要:随着大规模基础建设高峰期的结束和老建筑幕墙使用年限的到期,新建幕墙项目将逐步减少,未来会进入以改造项目为主的新阶段。改造项目的大量出现是新的机遇同时也是挑战,要求我们在保证安全为首要前提下,结合美观性、热工性能、环保及文化留存等因素,综合确定改造方案。要做好老材料的重复利用,减少能源浪费和固体污染,充分利用数字化、3D扫描、装配式等新技术,以工匠精神进行建筑的升级改造,打造精品建筑。

关键字:幕墙、改造、废旧材料、数字化

1 引言



漫步在欧洲的街头,各种各样的老房子让整个城市的历史厚重感扑面而来。建筑作为城市的载体,起到了文化传承的作用,老建筑能够让城市更真实、更有韵味。一些有几百年的历史的老建筑也并不是一成不变,定期的维修和改造是建筑得以留存的重要原因。从1953年联合国大厦玻璃幕墙完工至今,已经有68年的历史,目前有大量采用幕墙的建筑面临着改造升级。

2 幕墙为什么需要改造升级

老建筑的幕墙需要升级改造主要基于以下几个原因:

(1) 幕墙设计使用年限和主体年限的差别

根据规范要求,幕墙设计使用年限为25年,而普通建筑设计使用年限为50年,特殊地标性建筑为100年。幕墙寿命远低于建筑自身的寿命,需要在年限到期之后进行维护改造升级,避免安全隐患。

(2) 幕墙技术的进步及规范的不断更新



欧洲城市

联合国大厦

从早期的《金属与石材幕墙工程技术规范 JGJ133-2001》、《玻璃幕墙工程技术规范 JGJ102-2003》到目前地方幕墙规范《上海市工程建设规范建设幕墙工程技术标准 DG/TJ08-56-2019》,有大量在工程中通过实践得出的宝贵经验在新规范中开始实施。因为早期规范的不完善,很多隐患存在于目前的建筑中,主要列举如下:

- 全隐框玻璃幕墙结构胶长期受力;
- 层间防火高度及防火封堵措施不完善;
- 早期石材固定方式采用的钢销、T挂件、挑件等产生的安全隐患;
- 大悬挑雨棚和倒吊点式雨棚等产生的安全隐患;
- 大装饰条直接固定在压板上引起的安全隐患;

隔热条受拉引起的安全隐患；

后锚固件不满足新规范引起的安全隐患。

(3) 早期建筑材料的缺陷

通过对早期幕墙的检查,发现了很多质量问题,如胶条硬化、密封胶失效、玻璃中空密闭失效、玻璃夹胶起泡等,这些缺陷主要是幕墙刚开始出现的时候技术还不成熟,材料性能无法满足幕墙的物理性能及耐久性的要求。



夹胶玻璃脱胶

中空玻璃密封失效

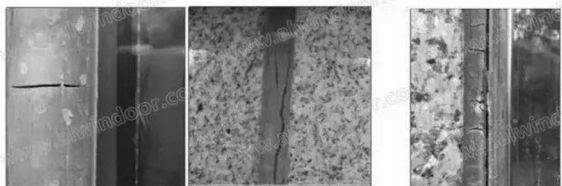

密封胶老化失效

中国幕墙网

(4) 建筑节能的需要

随着国家节能减排的逐步推进,建筑节能目标走过了30%、50%、65%,目前一些城市已经在推进75%的节能目标,幕墙热工参数要求越来越高,北方地区玻璃配置已经大量采用双中空配置。早期的幕墙热工性能比较差,好的玻璃配置是中空玻璃配单银LOW-E,一些早期比较差的配置甚至采用单片玻璃配阳光控制膜,玻璃热工参数相比目前的双中空及三银LOW-E玻璃差别很大。早期的幕墙隔热措施不到位,很多没有采用隔热条的项目,项目存在大量的冷桥,冬天会出现结露等情况,影响了建筑的使用。

(5) 建筑外观效果提升的需要

早期的建筑设计是手绘图,建筑效果大多比较简单和重复。建筑表皮的材料主要是玻璃、石材和铝板,分格划分和效果处理均比较单一。随着幕墙技术的发展,建筑表皮的表现形式越来越丰富,出现了很多新材料。借助于三维软件,建筑立面的表达方式越来越丰富和多样。老的建筑只有进行效

果的提升才能更好地融入日新月异的城市中。

3 幕墙表皮改造的方式

(1) 保留部分外墙,通过新老表皮材料的碰撞,激发建筑新的活力

优雅的老建筑才有旧时代的灵魂,有些材料经过岁月的洗礼会留下时间的印记,形成独特的建筑效果。



上海民生码头八万吨筒仓改造

中国幕墙网

(2) 拆掉所有老的外墙,全部更换为新的外墙



上海仁爱医院体检中心

中国幕墙网

(3) 保留老的外墙,新的外墙将老墙进行包覆



泰州工商银行

中国幕墙网

(4) 在老建筑的基础上新增加建筑,新老建筑相互融合



英国谢菲尔德肖勒姆街 192 号

中国幕墙网

4 幕墙改造的意义

(1) 历史的留存

随着城市化的快速推进,在中国广袤的大地上涌现了无数的新建筑,各个新城从无到有,在一片空地上拔地而起。以苏州为例,继园区之后,规划和正在建设的新城有苏州湾太湖新城(含吴中和吴江两个片区)、高铁新城、科技城、平江新城。苏州真正意义上的老城被严格限制在了护城河,护城河以内是苏州的根,护城河以外是苏州的未来。



苏州相门古城墙

中国幕墙网

住在城市里的人每天都是快节奏,短暂的离开,回来后就能感受到城市新的变化,这个是好事,说明城市有活力,正在自我进化;但同时对于生活在城市的人会带来归属感上的危机。熟悉的地方不久之后没有了,熟悉的朋友们各自离开了,城市不属于任何一个人,每个人都是客人。城市太新了,没有了烟火气。

这个问题已经引起了国家的注意,其中2021年8月30日,住建部发布了《住房和城乡建设部关于在实施城市更新行动中防止大拆大建问题的通知》,

其中提到了“坚持应留尽留,全力保留城市记忆”,“保留利用既有建筑”,“保持老城格局尺度”,“延续城市特色风貌”。城市只有不断的修补才能发展出自己的特色,形成自己的文化。不拆除建筑,对建筑进行升级改造会成为以后的大趋势,会有越来越多的建筑需要改造;作为建筑的表皮,幕墙行业会迎来新的机遇。

(2) 节能减排

经常可以看到的新闻是投入使用只有几年或者十几年的建筑被拆除了,使用的时间远远低于设计的50年年限。随意拆建是对资源和社会成本的浪费。建筑的改造相比拆除后的重建会大大降低能源消耗,减少产生的建筑固体垃圾,有利于社会的长期可持续发展。限制随意拆建会促使社会将有限的建设人力和物力投入到项目建设中,提高建筑品质,最终形成良性循环。

5 幕墙改造应该注意的事项

(1) 避免对室内的影响

有些项目要求在外立面改造过程中,室内继续营业和办公,这就对幕墙改造方式提出了很高的要求。

(2) 对老建筑资料的收集和确认

因为电脑绘图在本世纪初期随着个人电脑的普及和CAD软件的成熟开始逐步取代了手绘图,而上世纪建造的项目留存下来的基本都是手绘的蓝图。早期的手绘图因为制图难度的问题,图纸数量相比现在上千张的图纸要少得多,会存在一些部位表达不清楚的问题,这就需要对建筑进行局部拆除,用于确认一些结构的信息。



改造建筑拆除后的结构复核

中国幕墙网

(3) 复杂项目的3D扫描和空间测量定位

一些复杂的老建筑早期的施工工艺很多依赖手工,最终建筑完成的情况可能和设计的图纸有较大的差距,这些部位需要利用3D扫描仪,结合全站仪等空间测量仪器对老建筑进行测绘,重新绘制定位图纸,为新的建筑表皮提供更加准确的生根依据。

(4)新老交接部位的处理

为了确保新的幕墙表皮和老的建筑表皮的精准对接,在幕墙设计过程中要考虑将交接部位的板块最后安装。板块加工之前先进行测量,依据测量数据进行定制加工,确保交接精度。同时在设计的时候对交接部位做法进行特殊考虑,弱化因为交接精度问题可能产生的不美观。



巴黎圣母院 3D 扫描模型



国家会展中心西厅改造项目交接部位的定制加工及安装

(5)新幕墙表皮的生根安全

改造项目一般生根到建筑老的结构上,生根安全主要要考虑以下几点:

Table 4-4: Inspection and repair of old structure. Columns include Item, Design, Actual, Protection, Design, Actual, and Remarks. It lists various structural elements like beams and columns with their respective dimensions and materials.

上海某改造项目老结构检测

①原有结构的检测及加固

要对原有的结构进行检测,如混凝土的等级,钢结构的规格及性能等。根据新的幕墙方案,将幕墙产生的反力施加到老结构上,对老结构进行校核,确保老结构能够承受幕墙的荷载。对于不能满足受力要求的老结构,要进行老结构的加固。

②原有埋件问题

对于拆除原有幕墙,安装新的幕墙的项目,有些部位原有的埋件也可以被新的幕墙使用。老的埋件因为锈蚀及混凝土缺陷等问题,有安全隐患,且不易进行检测。尽量不要利用老的埋件来固定新的幕墙。

③锚栓的拉拔试验

采用后置锚栓固定新的幕墙结构,因为锚栓是在老的混凝土结构上生根的,有不确定性,在施工之前要进行后置锚栓的拉拔试验,确保生根安全。

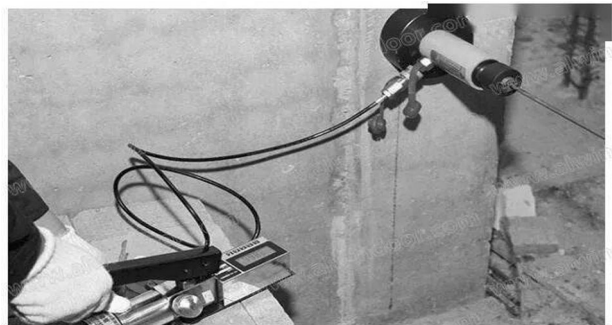

锚栓拉拔试验

④关于雨棚的生根安全

根据上海地标《建筑幕墙工程技术标准》DG/TJ08-56-2019,18.4.7,“采用后置埋件作为雨棚固定端连接时,雨棚悬挑长度不应大于1.5m”,改造项目的雨棚安全为重中之重,生根问题要进行特殊考虑。

⑤新结构和老结构的区分

在改造过程中,有些部位会增加新的结构,在增加的结构部位能够预埋的建议提前进行预埋,减少后补埋件的使用。

⑥新的幕墙构造对主体结构变位的吸收

应该根据改造完成的主体结构(含老结构和新增的结构)进行整体建模分析,确定整体结构的线



性数据。根据主体结构的变形数据,按照最不利的情况,对增加的幕墙构造进行分析,确保幕墙的构造尺寸能够满足三倍的主体结构层间位移角的要求。

6 废旧幕墙材料的回收及二次利用

幕墙材料主要包括玻璃、石材、铝板等面板材料,铝合金、钢材等金属龙骨材料,胶条、密封胶等有机材料。这些拆换下来的材料如果直接丢弃,会对环境造成很大的污染。目前这些建筑材料有以下回收及二次利用措施。

(1) 玻璃

幕墙的玻璃均为定制产品,根据不同的项目进行不同尺寸及配置的加工。且玻璃为钢化处理,钢化完成后无法再进行切割加工。所以玻璃主要是捣碎后进行原材料的回收利用。主要包括以下回收方式:

①用于制作玻璃纤维类材料,如玻璃棉、石棉瓦等。

②将废旧玻璃研磨后,作为混凝土骨料、建筑用砖等原材料使用。

③将废旧玻璃加工成粗碎及细碎,给玻璃制造厂,用于回炉再加工。

(2) 石材

从墙面拆下来的废旧石材主要有以下用途:

①翻新后用于其他项目的立面

石材作为建筑的非透明部位面板材料,正常会划分为均匀的分格,如600*1000等,拆下来的石材在不破损的情况下理论上可以二次利用。正常石材厚度为30毫米,规范规定光面石材的最小厚度为25毫米,毛面石材的最小厚度为28毫米。原来30

毫米的石材可以对表面进行二次打磨翻新,满足25毫米的最小要求。同时因为老的石材固定方式均为T挂件、钢销等连接方式,拆下来的石材需要根据新的石材安装要求进行开槽或者开孔处理。如果要在背面开槽,需要避开原来的槽口,如果可以的话,可以将石材竖向安装,在原来石材没有槽口的两个边加工新的槽口。

②用于铺路石

将石材表面进行处理后作为铺路石使用。铺路石板块不宜太大,可以将面板切割为小块进行铺路。

③碾碎后使用

碾碎后的石材可以作为混凝土、人造石等材料的骨料。



人造石

中国幕墙网

(3) 废旧金属材料

废旧金属材料的可回收性很强,几乎可以100%回收。回收的时候需要对材料进行分类,去除可能影响合金组成的材质,然后进行回炉重新生产。经过测算,利用废弃铝再生的能耗只有传统铝材生产能耗的3%~5%。

7 幕墙改造新趋势及新技术展望

(1) 新建项目系统设计对后期改造的预先考虑

早期因为幕墙系统受设计及安装技术的局限,老建筑的幕墙很多只能采用暴力拆除。暴力拆除会造成资源的浪费,不利于材料的二次利用;且拆除风险更大,要做好更多的防护工作。相信随着技术的逐步成熟,新建项目会越来越多地考虑后期的

升级改造,主要会进行以下特殊设计:

①单元幕墙玻璃面板带附框设计

单元幕墙的玻璃面板采用附框固定,打钉的部位在室内侧,方便在室内对玻璃进行单独更换。

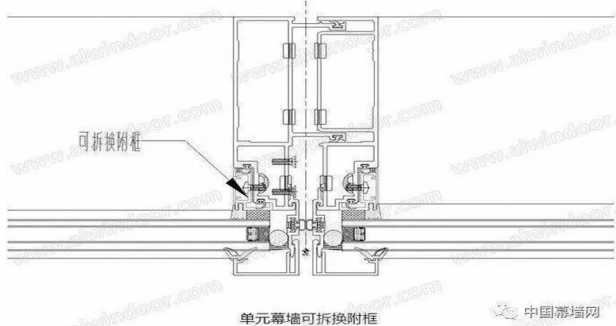

②对石材厚度进行特殊考虑

石材厚度适当做厚,为后期表面翻新提供基础。

③装配式龙骨及全螺栓连接

现场焊接会破坏材料的防锈层,增加现场的火灾隐患,且在后期需要改造的时候很难拆除,只能进行分体切割,不利于材料的二次利用。后期幕墙会朝着逐步取消现场焊接的方向发展。因为受力需要必须刚性组框的构件会在工厂进行预制,其他构件会采用螺栓连接。这就对钢构件的加工精度及现场的安装精度提出了很高的要求。

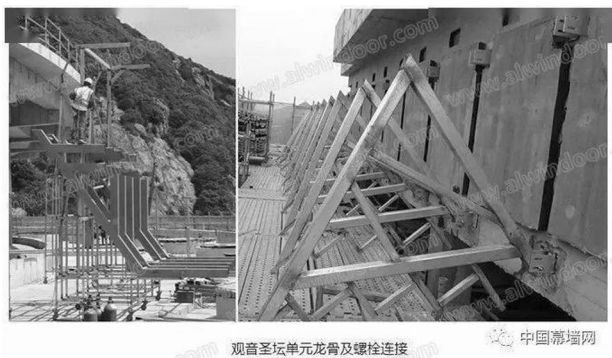

④开启扇快拆及胶条可更换设计

胶条老化是老项目漏水的主要原因,开启扇因为重复开启,胶条和五金都是可能要更换的部件,后期设计中会出现相比目前方案更加容易更换的设计。

(2)老材料的重复利用率逐步提高

改造并不意味着建筑效果的全部改变,大部分

项目会倾向于对出现的隐患的排除和表面材料的翻新。参考中国古建筑的大修,只需要更换很少一部分材料,大部分材料还是原来的材料。避免能源浪费,减少固体废物垃圾,材料的重复利用是很好的方法。这同时要求我们的新建建筑一定要做到精品化,避免廉价重复建筑;做百年建筑,为建筑的留存和老材料的重复利用提供基础。

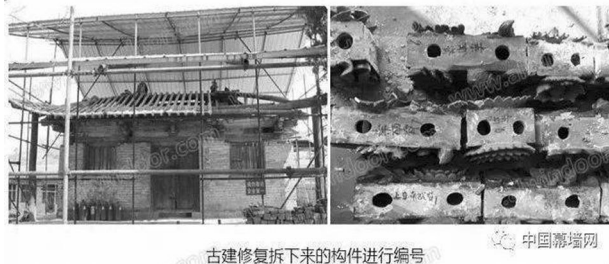

(3)数字化改造

目前老建筑资料不全,有些地方只有拆除后才知结构及交接关系,不利于建筑的翻新改造。随着数字化BIM技术的发展,BIM模型作为每个实体建筑的虚拟建筑会保存下来。后期的改造会完全基于原有的BIM模型进行智能化改造。可以精准地确定哪些杆件或者面板要更换,对应的详细的加工数据都可以自动生成,大大降低了后期建筑改造升级的难度。

(4)改造项目的小型化、精品化

经历过基础设施建设高峰后,大项目会越来越,城市建设进入维护和修补阶段;大面积的拆迁已经不允许了,只能针对各个单体建筑进行改造和修复。未来幕墙造价动辄上亿的项目会越来越少,大量出现的是体量小、要求高的精品化改造项目,这就需要幕墙公司的对应团队能够提高机动性和



建筑装饰装修工程施工质量控制措施

江苏协和装饰工程有限公司 严 敏

摘要:现阶段,社会进步迅速,我国建筑行业的发展也有了创新。建筑装饰装修工程是建筑工程中的重要环节,直接影响着建筑物的安全性、适应性和耐久性。随着生活水平的不断提升,人们对建筑物的美观度与舒适度也提出了更高的要求。现在的建筑装饰装修工程中还存在一些质量问题,鉴于此,本文将从建筑装饰装修工程的特点出发,分析建筑装饰装修常见质量问题出现的原因,并从施工技术要点及建筑装饰装修工程质量控制的策略来讨论,以保证建筑装饰装修工程质量。

关键词:建筑装饰装修工程;施工质量;控制措施

引言

目前,社会进步迅速,随着我国经济的飞速发

展,我国的建筑行业也进入了一个全新的发展阶段,人们对建筑装饰审美要求的不断提高,促进了建筑装饰装修行业的快速发展。但是建筑装饰装修工作的开展不仅需要消耗大量的资源而且会产生很大一部分的资源浪费。建筑企业在对建筑进行装饰装修时很容易产生扬尘、噪音和废弃垃圾等污染物。本文主要以建筑装饰工程及技术的运用为出发点,对装饰装修过程中出现的资源浪费和环境破坏问题深入探究,希望能够帮助人们建造一个健康的生活空间。

1 建筑装饰装修风格中的文化内涵

1.1 现代建筑装饰装修设计风格

对于现代风格来说,此风格主要来源于鲍豪学派,此学派主要就是结合当时背景,强调要将



上海龙美术馆南京蒋山渔村

中国幕墙网

活力,用于适应小型化、精品化的幕墙改造项目。

(5)对住户及路人的零干扰改造

相比目前新建项目的成片开发,未来的项目周

围均为成熟的生活工作片区,项目的施工条件会很严苛,要在有限的空间内,在不对周围环境造成大的影响的前提下完成建筑的升级改造。

8 结语

相比新建建筑的自由发挥,改造建筑更像是命题作文,只能围绕着主题进行发挥。打破束缚,让老建筑重新变得优雅,灵魂得以传承,是建筑改造的方向。作为幕墙设计师,我们要用不一样的思路来对待改造项目,给予它更多包容,更多耐心,用工匠精神配合现代技术,打造有灵魂的精品传世建筑。

旧传统突出出来,来对新建筑进行创造,对功能本身的美比较注重,在造型上简单化,重视材料性能以及质地,在色彩的有效科学配置方面可以取得良好的效果。在现代风格中,主要将功能位于首要位置。

1.2 中式建筑装饰装修设计风格

对于中式古典风格来说,会给人带来地域文脉的感受,能使室内环境充满了民族文化形象。中式风格还包括传统民族风格,对于各民族而言,地区气候和环境以及生活习惯是不同的,具有独特的风格,其中在布局和形体、外观以及色彩上能充分体现出来。还包括新中式风格。中式风格主要的建材为木材,将木材的物理性能充分发挥出来。

1.3 欧式建筑装饰装修设计风格

在人们的概念中,欧式风格就是经典的罗马柱结构。对于欧式风格来说,其范围相对来说比较广,从历史的角度来看,其风格是多样化的。但是在时代的发展下,欧式风格其表现手法上相对来说比较多,其中古典柱式为基本特征。

2 建筑装饰装修工程概述

2.1 基础施工内容

在通常情况下,建筑的装饰装修工程主要包括:(1)顶棚装饰装修:铝合金龙骨吊顶棚、木龙骨吊顶棚以及轻钢龙骨吊顶棚;(2)墙柱装饰装修:石材类、陶瓷类、玻璃、防火板、不锈钢板、铝塑板以及木条贴面;(3)隔墙装饰装修:玻璃隔断、木隔断以及轻钢龙骨隔断等;(4)门窗装饰装修:木门窗、塑钢门窗、全玻璃门窗以及铝合金门窗等;(5)地面装饰装修:板块铺贴、木地板以及地毯铺设等;(6)裱糊及涂料装饰装修:涂料类、油漆类以及裱糊类。

2.2 应用难点

将绿色施工理念应用于建筑装饰装修工程的管理工作之中,需要积极应用节能环保措施以及先进的节能设备等,而对其进行应用,必须投入相应

的成本。与此同时,因为其中各项措施并非当前国家强制规定的施工措施,同时业主对装饰装修对于自身健康以及整体环境所能够产生的影响通常不具有充分的认识,且不同业主对于生活环境的要求具有显著的差异性,所以一直以来,绿色施工理念难以得到有效落实。

2.3 应用意义

在绿色施工理念之中,“节能”、“环保”、“以人为本”等各相关理念之间均具有密切的关联性。以此为基础,建筑施工单位必须对科学合理的施工措施进行应用,以尽可能减少施工过程中对于资源的浪费,也就能够缓解自然生态环境中的污染以及日常生活环境中的污染,从而更加有利于推动建筑行业的可持续发展。当前我国建筑市场得到了良好发展,行业竞争越来越激烈。在其中落实绿色施工理念,强化建筑装饰装修工程管理工作创新,更加有利于使施工单位的经济效益和社会效益得到提升,也就能够实现施工单位行业竞争力的提升。

3 建筑工程装饰装修施工的关键技术分析

3.1 优化装饰施工质量

建筑工程项目建设需应用大量原材料,而建筑工程质量和原材料质量有着紧密联系。纵观当前建筑工程项目质量管理普遍存在采购管理混乱现状,无法保证采购原材料质量。导致采购管理混乱多集中于部分建筑施工企业未以严格标准要求供应商,也未严格审查采购原材料进场,以致于部分非合格建筑原材料流入施工场地,对建筑工程装饰装修施工质量造成严重影响。采购部受建筑项目部要求与委托,主要负责采购建筑项目设备与材料以及确定施工单位等,为建筑工程项目提供高质量服务。与此同时采购部作为采购部门毋庸置疑的主体,应负责整个建筑项目采购工作。一般采购部门工作范围从最初接受建筑项目部门采购委托,采取招投标方式确定建筑工程项目材料供应商并签订相关供货合同,检查设备以及做好出厂验收,最终

安全且准时地将材料运输至施工现场。此外,还需提升建筑工程人员综合素质。如果想要提升建筑工程装饰施工质量,就要提升施工人员建造技术,目的在于让施工人员充分认识到只有提高自身建造技术,才能建造安全稳定的工程,最大限度减少因工程塌陷而造成的各种安全隐患,保证自身与工程安全。一般提高建筑工程施工人员建造技术在于强化培训,即定期开展巩固现有知识和技术操作安全培训,定期为施工人员讲解全新的理论知识与技术,促使施工人员从理论知识中了解每个技术操作与安全紧密关联,激发潜在自我保护意识,提升建筑工程质量。

3.2 制定完善的质量控制方案

在工程的前期准备工作中,质量控制方案的合理制定是非常重要的。具体制定时要确保方案的全面性,必须加强与之相关的工作环节控制,并以其中的文件作为依据,进行方案的具体完善。施工全过程中,首先要保证施工图纸设计可以通过初审和会审工作的严格落实,发现可能会影响质量的设计,并及时进行优化、改进,以避免施工图纸过于突出设计效果,而难以在后续施工中有效达成施工质量目标,要使施工图纸成为方案制定的可靠依据。其次,在质量控制方案的制定中,要依据招投标文件的各项要求进行,并根据具体特点进行实施细则的完善。最后,因质量控制方案是建筑企业自身的监理依据,所以在方案制定中要确保具体的质量控制工作开展能更成体系,不仅要对其中的管理框架进行完善、确定,还要对管理制度进行完善。其中管理制度主要以工程实际情况以及相关的标准、规范、规程或手册中的内容为基础进行完善。

3.3 严格做好材料质量控制工作

为更好地保证施工质量,加强工序检验控制制度的有效实施是非常有必要的。在具体的制度实施中,必须严格做好材料方面的检验工作,否则会

直接影响工程质量。并且,材料的质量检验控制工作,一直以来也都被作为各类工程施工建设中控制的重点。按照相关制度的严格要求,材料检验工作的实施必须从材料的采购单位挑选开始,选择可靠的政府采购单位,或者公开招标进行单位的筛选,对其所具备的各项资质进行严格审查。选择好所需材料的可靠生产单位后,还要严格进行材料的质量检查,避免不合格材料混入,全部验收合格后再签字装车运至施工现场。对于一些特殊的材料,必须进行专项检验,如一些环保性要求比较高的材料,禁止使用检验不合格的材料;对于一些成品或半成品材料,在运输过程中要采取相关措施做好保护处理;材料入场后,最好要在实验室或样板间进行试验,以实现在正式施工中能做好质量控制工作。

结语

室内装饰装修工程是现代建筑工程中的重要施工内容,是最容易随时代发展产生设计和施工技术变化的工程项目。要想提高室内装饰装修工程质量,并确保技术的有效实施,就需要企业各方面负责人和具体的管理人员从工程实际出发,对以往工程施工中存在的问题进行全面分析,并根据室内装饰装修工程中的基本要求和工程特点进行实施措施的有效优化,进而确保工程建设目标的可靠实现。

参考文献:

- [1]虞炜妙.建筑室内装饰装修质量保证和技术管理措施[J].建筑工程技术与设计,2017(32):442.
- [2]黄国华.浅析室内装饰装修质量保证和技术管理措施[J].建筑工程技术与设计,2017(11):3396.
- [3]刘江.建筑室内装饰装修质量保证和技术管理要点分析[J].低碳世界,2017(9):143-144.

泰州市住宅室内装饰装修闭环监管研究

课题组组长：泰州市城建监察支队徐锋

副组长：肖红庆

成员：雷桂萍、苗秋旺、郑钰、葛杨、张志琴、汤卫国、陈陵安

执笔：汤卫国、张志琴、陈陵安

内容提要：

住建部《住宅室内装饰装修管理办法》(以下简称《办法》)颁布20年了,然而在贯彻执行中进户难、认定难、验收难、处罚难的问题仍然存在,住宅装饰装修引发事故甚至重大事故常有发生,给人民生命财产安全带来损失。本课题通过对过往管理信息的分析,总结《办法》执行中的经验教训,在调研国内住宅室内装饰装修管理经验的基础上,提出变现行分散管理体制为综合执法管理体制;加强全方位、全过程、全人员前置法规宣传;强化基层社区信息物业采集巡查制度;执法部门改变执法理念和創新执法方法,大力推进“7+2+1”工作法(70%的问题用服务手段解决、20%的问题用管理手段解决、10%的问题用执法手段解决)^[1];逐步建立住宅室内装饰装修管理数字化平台;充分发挥相关行业协会作用,将执法管理与企业(个人)信用建设挂钩,探索在现有政策条件下住宅室内装饰装修闭环管理办法,实现减少住宅室内装饰装修违法行为和提高行政执法管理效果的目标。

关键词：泰州市、住宅室内装饰装修、闭环管理

引言

本课题的研究背景是：城建监察支队在住宅室内装饰装修执法办案过程中遇到入户核查难、物业

企业监管配合难、房屋安全加固检测难等诸多难点、堵点问题亟待得到有效解决。本课题主要是找出当前住宅室内装饰装修闭环管理存在的困难及其原因,并提出有效解决途径,实现全方位、无死角的管理链条。本课题的研究采用了查阅文献、调研走访、问卷调查等方法。通过对本课题的研究,我们认为闭环管理涉及内容广泛,单纯从执法层面进行管理无法根治问题,如何构建综合管理体系是真正实现闭环管理的难点。本课题中提到的建立数字化管理平台,极具研究价值。我们认为建立数字化管理平台是实现住宅室内装饰装修闭环管理的一大重要途径,同时也是响应国家推进智慧社区建设的号召,未来将成为我们执法部门的执法利器。

一、本课题的研究对象

(一)住宅室内装饰装修管理的内涵

实践表明,住宅室内装饰装修管理概念大致可分为两大类:一类是《住宅室内装饰装修管理办法》(以下简称110号令)所涉及的范围,即住宅室内装饰装修工程质量及公共安全、公共利益方面。另一类是与住宅室内装修行为人相关的经营活动,如合同、材料、价格、交付期以及不涉及公共安全与公共利益的工程质量等。后者所涉及的问题面广量大,虽与本课题相关,但不是本课题的研究对象。

(二)本课题的研究主体

本课题的研究主体可分为四类:一是对装修人的管理,即住宅室内装饰装修的业主。二是对装饰装修企业(个体经营户)或实施装饰装修工程个人的管理(所谓的马路游击队)。三是室内装饰装修管理者。本课题所涉及的室内住宅装饰装修的管理者包括:1.各级住房和城乡建设行政主管部门;2.城管部门;3.公安部门;4.消防部门;5.乡镇或街道办事处;6.接受公众投诉的部门(12315,12345)。四是室内装饰装修服务单位。住宅装饰装修和物业相关行业协会、社区或物业服务企业、具有资质等级的设计单位和加固单位。

(三)本课题研究对象的复杂性

1.在住宅室内装饰装修监督与管理实践中发现,顶层设计中有一个矛盾长期没有得到解决。按照110号令中所规定“承接室内住宅装饰装修工程的装饰装修企业,必须经建设主管部门资质审查,取得相应的建筑业企业资质证书,并在其资质等级许可的范围内承揽工程”。而事实上,以泰州为例,从事住宅装饰工程的企业只有10%取得建筑企业相关资质,90%的家装企业未取得相应资质;全国的情况也大致相同。在实际装修过程中,业主选择无资质公司开展装修的情况占据了非常高的比例,只有极少部分业主会选择有资质的企业。国内装饰装修行业管理部门为此也做了大量工作并进行了探索。上海市装饰协会从2011年开始颁发住宅装饰装修资质证书,一直到2017年停止,原因是在法律上没有上位法作支撑。江苏省装饰装修发展中心也曾起草过有关住宅装修资质的相关标准,但是最终因无上位法没有出台。虽然这是一个死结,却是行业管理部门绕不开的话题,也是亟待解决的难题,仅仅对无资质装修企业或者选择其装修的业主进行行政执法是根本做不到的,也不符合国情。因此,行政管理部门应当根据现状,在顶层设计未调整的情况下,改变思路,思考如何对没有取得资质的家装企业进行管理,开展法律法规教育,强化室内装饰装修前置管理和过程管理,这是本课题的难

点,也是本课题的研究重点。

2.本课题复杂性的另一个方面是,110号令中所涉及的管理部门众多,所依据的行业法规也各不相同,在现有管理体制下,相互之间的联系不够紧密,相互之间的业务范围及基本知识也相互封闭,行政监管过程中易发生重复劳动,造成行政资源的浪费,行政监管的法律法规依据、处理的手段和力度也不尽相同,给管理工作带来难度。执行由住建局牵头,各相关单位按照《江苏省住房城乡建设系统行政执法文书示范文本(2021年版)》和《江苏省住房城乡建设系统行政执法与行业监管联动工作若干规定》进行案件移送的工作体制,才能保证行政监管的高效性。

(四)关于闭环管理

1.闭环管理是指管理的封闭原理、综合闭环系统、管理控制、信息系统等原理形成的一种管理方法。依据闭环管理的原理所确定的闭环管理的程序是:确立控制标准;评定活动成效;纠正错误手段,消除偏离标准和计划的情况,也就是通常所指的管理中的计划、执行、检查、处理四个环节PDCA循环。

2.本文所涉住宅室内装饰装修的闭环管理,应该从多个维度加以实施。在时间上,从装饰装修行为开始,到工程竣工验收全过程中,运用系统信息控制方法实施管理;在人员上,从装修人、售房者、施工方、管理方实施全员参与管理过程;在信息上,搭建一个全程管理平台实施信息共享,达到在一定时间内实现装饰装修违法违规数量减少的目标。

二、本课题国内外研究现状

(一)美国住宅装修管理的相关信息

发达国家全装修房已经推行了几十年,但住宅室内装饰装修执法管理相关信息在国内网站上及相关图书中记载资料不多,通过国外英文网站探索,查询到美国关于住宅装饰装修的相关管理信息,整理如下:

1.业主对自购房进行改造和装修

在美国,如果业主需要进行某些改造和装修,不管是自己动手还是找承包商,都需要获得当地政府或者住建部门的许可证。需要许可的项目通常包括:电气线路、水管工程、窗户的更换、栅栏、屋顶、挡土墙、棚屋。而某些小的项目可能是不需要的,比如:粉刷或贴墙纸、安装硬木地板或地毯、不涉及添加新服务或移动现有服务的小型电气维修、安装新的台面、更换水龙头。(来源:WhatToKnowbeforeRemodelingorRebuildingYourHome|TheFamilyHandyman)

如果没有按照当地政府的规定,可能会有处罚:根据所做的工作和你居住的地方,罚款数额巨大,高达数千美元。当地政府可以命令你拆除该项目。如果你无意中对邻居或公有财产造成损害,可能会导致诉讼。如果你污染了土壤或附近的河流,情况也是如此。如果在项目中发生严重伤害,而你没有获得适当的许可,你可能要对伤害负责。(来源:BuildingPermits:WhatYouNeedtoKnow|TheFamilyHandyman)

2. 装修过程中拆改可能产生的安全隐患

装修过程中,会有政府官员在项目的各个阶段进行预定的检查,以确保符合所有建筑规范和法律。(来源:WhatToKnowbeforeRemodelingorRebuildingYourHome|TheFamilyHandyman)同时在申请许可证的时候,某些复杂项目需要一定时间的监管才能给出许可,并不能立即做出许可决定。(来源:HomeImprovementsThatRequirePermits (investopedia.com))

3. 装修过程中的噪声、对邻居的干扰

在美国,通常在各个社区都有业主协会(HOA),他们通常会有委员会来批准建筑或者施工方案,所以在申请许可证之前,最好得到HOA的同意。(来源:WhatToKnowbeforeRemodelingorRebuildingYourHome|TheFamilyHandyman)

在美国大多数城市,对于建筑噪声的等级和施工时间都有明确的规定。像手锤或打桩机这样的

建筑设备很容易违反噪音等级,因此必须得到相关部门的允许使用,这样当地官员就会知道什么时候建筑噪音会过大。

对于受到噪音干扰的公寓住户,通常要向业主或者社区委员会进行核实,确认租房合同约定或者大楼关于施工时间的规定,比如通常是早9点到下午5点为施工时间等等。(来源:WhatAreYourRightsWhenItComestoNearbyConstruction? |RealEstate|US-News)

4. 装修发生质量纠纷怎样解决

很多情况会和承包商进行协商解决,如果不行可以参照相关法律条文。比如卡罗来纳州有一个法律(AccordandSatisfaction)。在北卡罗来纳州,如果合同双方存在真正的争议,付款的一方可以支付一份自己认为合理满意的款额。如果收款方在知情的情况下存入这种款项,他们就不能再试图从付款方获得任何进一步的付款。(来源:ProblemswithContractorsforHomeRepairsorRenovations? - MillerLawGroup(millerlawgroupnc.com))

在马里兰州,会有一个装修协会(MHIC),可以让他们进行调解,对双方进行以下的帮助:讨论情况,找出事实,确保双方都能真正听到对方的声音,找到解决纠纷的替代方案,也可以直接向MHIC提交书面的投诉或者起诉承包商。(来源:HomeImprovement: ResolvingDisputeswithContractors|TheMarylandPeople'sLawLibrary(peoples-law.org))

根据以上信息,美国对于住宅室内装饰装修管理的法律法规相对比较细且严格,可以供我们制定相关管理办法时借鉴。

(二)国内对本课题的相关研究

1. 上海闵行区对住宅小区管理执法和管理闭环的系统研究

闵行住宅小区城管执法闭环管理从以下方面进行了系统的探索:提升法治化水平、呈现综合化趋势、凸显专业化思维、彰显公开化诉求、推动智能化建设、明确科学化方向、体现人民性底色、探索社

会化运作、恪守规范化规程、推进精细化管理等。同时也反映出存管理与执法之间的矛盾、业主与物业之间的矛盾。提出了应强化属地管理,推进智慧执法整体性治理;理清执法网格,压紧压实相关部门职责;夯实责任基石,构建物业公司的处罚问责机制等对策措施。

尽管闵行研究的是住宅小区城管执法闭环管理,但其管理内容包括了住宅室内装饰装修,其背景是上海市出台的《上海市住宅小区建设“美丽家园”三年行动计划(2018-2020)》,其研究方法和管理的理论基础对住宅室内装饰装修管理是适用的,对我们的研究课题有重要参考价值。

2. 国内对住宅装饰装修执法管理实践探索

(1)太仓市践行“四步闭环”流程“源头治理”,依托较为成熟的网格化联动机制平台,创新推行“小区装修前置服务”模式,将服务节点前移至房屋装修前,引导小区住户自觉遵守相关法律法规。

(2)嘉兴市对强化住宅室内装修执法也强调源头监管,建立协作机制,提前介入交付阶段等关键时期,超前宣传,强化源头监管。

(3)对住宅装修执法管理中的热点难点的概括。有网文从领导参与、制定标准、宣传引导、巡检巡查、纠纷处理等方面进行了探索。这些,对我们的课题理论支撑和管理实践均有借鉴作用。

(三)我市住宅室内装饰装修违法违规情况和管理方面存在的主要问题

1. 对我市住建领域住宅室内装饰装修投诉举报统计分析(2019年-2021年)

对过往相关违法投诉情况分析,有助于我们弄清楚泰州市城建监察支队面临的繁重任务,理清其中住宅装饰装修投诉的比例以及违法行为的重点内容,以利于有的放矢地制定管理办法。

根据泰州市城建监察支队用户投诉记录,2019-2021年共接到投诉1110起,三年分别是408起、418起、284起(2019年、2020年,泰州市城建监察支队海陵大队下沉海陵区、高新大队下沉医药高

新区,2021年海陵大队、高新大队回归泰州市住建局,高港(高新)区住建局处理辖区内信访及投诉举报件)。

2019年,408起投诉案件中,家装类133起,占比32.6%;工装类14起,占比3.4%;建设类176起,占比43.1%;其他合计85起,占比20.8%。

2020年,418起投诉案件中,家装138起,占比33%;工装类38起,占比9.1%;建设类199起,占比47.6%;其他合计43起,占比10.3%。

2021年,284起投诉案件中,家装69起,占比24.3%;工装类51起,占比18%;建设类140起,占比49.3%;其他合计24起,占比8.5%。

三年投诉合计1110起,家装340起,占比30.6%;工装类103起,占比9.3%;建设类515起,占比46.4%;其他合计152起,占比13.7%。从整体分析,建设类投诉案例最多,占比最大,接近50%;家装类排名第二,30%左右;其他类排名第三,工装类最少。(见图一)

图一:2019-2021年建筑装饰业违规投诉统计

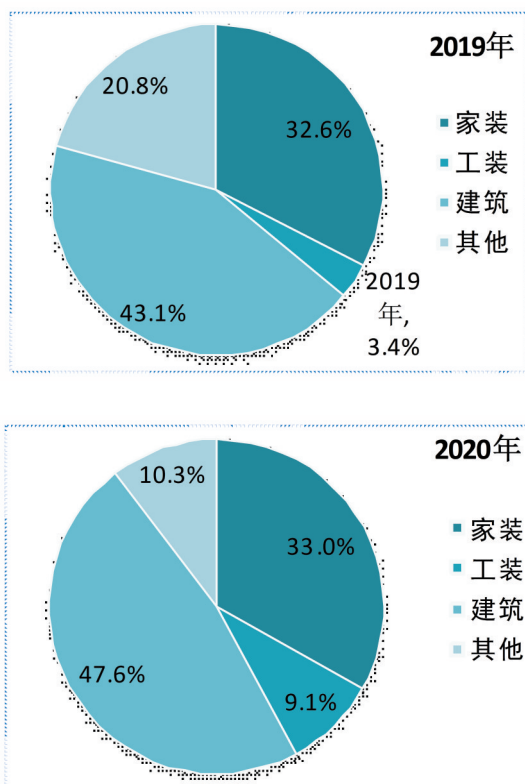

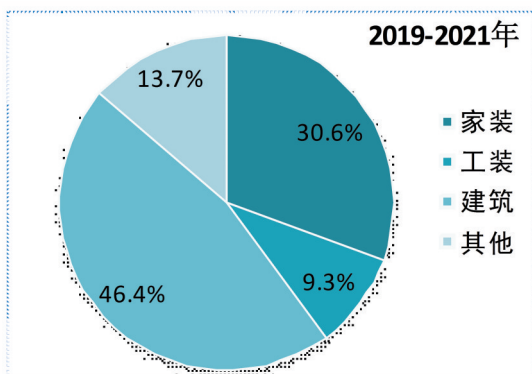
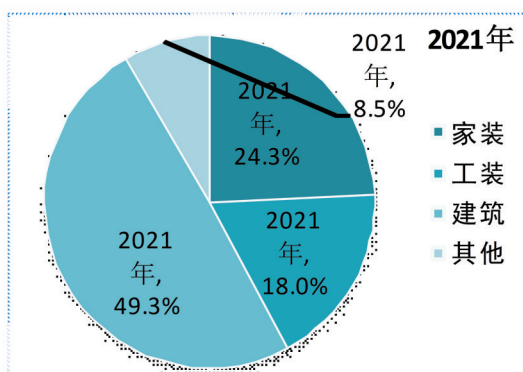

说明：统计依据为泰州市城建监察支队2019年-2021年违法违规装修投诉举报记录。

在对家装投诉项目的细分中我们看到：2019年133起案件中，其中“擅自变动主体和承重结构”27起，占比最大，达20%；“擅自搭建建筑物和改变外立面”16起，占比12%；“侵占公共空间、损坏公共设施”9起，占比6.8%；“将没有防水要求的房间改为厨房或卫生间”3起，占比2.3%；“其他影响房屋结构和使用安全的行为”3起，占比2.3%；“扩大承重墙门窗尺寸，拆除通往阳台的墙体”2起，占比1.5%；“开凿楼面或扩大楼面洞口”2起，占比1.5%。

2020年138起案件中，其中擅自变动主体和承重结构33起，占比23.9%；侵占公共空间、损坏公共设施24起，占比17.4%；擅自搭建建筑物和改变外立面16起，占比11.6%；开凿楼面或扩大楼面洞口9起，占比6.5%；扩大承重墙门窗尺寸，拆除通往阳台的墙体4起，占比2.9%；其他影响房屋结构和使用安全的行为3起，占比2.2%；开挖房屋地面或地下空间

“1起，占比0.75%；违反装修时间规定，影响他人1起，占比0.7%；；改变梁、柱、板基础结构1起，占比0.7%；超过设计标准增加房屋负荷1起，占比0.7%。

2021年69起案件中，其中擅自变动主体和承重结构12起，占比17%；擅自搭建建筑物和改变外立面7起，占比10.1%；侵占公共空间、损坏公共设施7起，占比10.1%；其他影响房屋结构和使用安全的行为3起，占比4.3%；扩大承重墙门窗尺寸，拆除通往阳台的墙体1起，占比1.4%。

对三年投诉内容的观察发现，擅自变动主体和承重结构(20%)、擅自搭建建筑物和改变外立面、侵占公共空间(11%)、损坏公共设施(11%)这3项是住宅室内装饰装修投诉举报的高频点。

2.对45家装修公司的问卷调查和统计分析

根据第110号令中所涉及的装修违法事项，泰州市装饰装修行业协会对会员中的家装企业近2年所碰到的违法违规事项进行了问卷调查。问卷中包含拆改承重墙等15项装修违法事项。共计发放问卷45份，收到45份，有效45份。

45份问卷中共勾选违法事项133项，其中违反装修时间规定、影响他人的21项，占比15.8%；将没有防水要求的房间改为厨房间或卫生间10项，占比7.5%；扩大承重墙门窗尺寸，拆除通往阳台的墙体9项，占比6.8%；开挖房屋地面或地下空间8项，占比6%；擅自搭建建筑物和改变外立面8项，占比6%；擅自变动主体和承重结构7项，占比5.3%；损坏原有节能设施6项，占比4.5%；拆改防火抗震墙体和防火分隔墙6项，占比4.5%；其他影响房屋结构和使用安全的行为4项，占比3%；改变梁、柱、板基础结构4项，占比3%；超过设计标准增加房屋负荷5项，占比3.8%；开凿楼面或扩大楼面洞口10项，占比7.3%；改变厨、卫防水的要重按照标准做防水9项，占比6.8%；侵占公共空间、损坏公共设施7项，占比5.3%；开工前未进行物业登记5项，占比3.8%；未曾有过上述行为14项，占比10.6%。

序号	违法违规事项	%	序号	违法违规事项	%
1	违反装修时间规定,影响他人	15.8	9	擅自搭建建筑物和改变外立面	6.0
2	擅自变动主体和承重结构	5.3	10	改变樑、柱、板基础结构	3.0
3	将没有防水要求的房间改为厨房间或卫生间	7.5	11	超过设计标准增加房屋负荷	3.8
4	扩大承重墙门窗尺寸,拆除通往阳台的墙体	6.8	12	开凿楼面或扩大楼面洞口	7.3
5	损坏原有节能设施	4.5	13	改变厨、卫防水的要重按照标准做防水	6.8
6	拆改防火抗震墙体和防火分隔墙	4.5	14	侵占公共空间、损坏公共设施	5.3
7	开挖房屋地面或地下空间	6.0	15	开工前未进行物业登记	3.8
8	其他影响房屋结构和使用安全的行为	3.0	16	未曾有过上述行为	10.6

说明:调查样本为45家装饰公司相关人员,调查时间为2022年5月。

对家装公司的问卷调查结果表明,违反装修时间规定,影响他人的(15.8%)占比最高,其他各项违规行为的数值与投诉记录的统计结果大体相当。

装修公司与行政执法机构接收到的投诉统计分析有所不同是可以理解的。如对装修公司问卷调查处于第一位的是“违反装修时间规定,影响他人”,但居民对此有比较高的容忍度,虽发生频率高,却并不引发投诉。“擅自变动主体和承重结构”这一条则是共同的,两种调查结果分别处于第1位和第2位。

3.当前我市室内住宅装饰装修管理方面存在的主要问题及原因分析

尽管我市在规范住宅装饰装修方面出台了系列政策,也委托行政执法机构进行稽查执法,要求违法违规单位或者个人对擅自实施影响房屋安全的行为进行整改,但经整改或加固后的房屋质量与高品质、高安全住房要求还存在一定的差距,主要问题有以下几点:

(1)业主和装修公司安全意识淡薄。很多业主为了改变原有户型,更好地利用有限的居住面积,会选择将部分墙体敲除,但不履行报备和设计手续,知法但不能守法,存有侥幸心理,最终带来了安全隐患。还有部分业主确实不知晓随意敲墙的危害性,不知法也不守法,抱着房子是自己的想怎么敲就怎么敲的想法。一些装修公司在装修过程中未履行提醒的义务,一味地按照业主要求任意更改承重结构,甚至于一些工人的无知野蛮装修毁坏了承重结构等等,这些都是安全意识极度薄弱的表现,也是存在问题的源头。

(2)法规宣传不到位。当前老旧小区的数量越来越多,其中暴露出来的安全隐患问题尤为突出,房龄久、没有物业管理、多次转售、部分小区没有建设图纸、业主安全意识差等都是法规宣传和房屋安全监管的不到位导致。从对装修公司的调查结果中发现,有15.8%的装修人“违反规定时间装修”;有5.3%的装修人“擅自变动主体和承重结构”,有3.8%的人“装修前没有到物业进行登记”。这说明,对装修人和装修公司的宣传均没有到位,装修人和装修公司遵纪守法意识较差。

(3)投诉举报量多。根据泰州市城建监察支队近三年来的案件线索登记情况看,每年需要处理住房室内装饰装修类举报投诉类案件(仅海陵区)300件左右,其中12345移交案件占比投诉举报件总量的85%,必须7天内给予举报人答复,时间紧,任务急,需要行政执法人员多次上门调查、调解、处理,耗费大量人力、物力。

(4)执法权限受限。一方面是调查取证难。在处理住宅装修拆改承重结构的投诉举报时,经常遇

到业主不配合,执法人员无法入户调查核实取证。另一方面是没有执法强制权。对于已收到责令整改通知而继续实施违法行为的业主,行政执法部门无法强制当事人实施整改到位。

(5) 物业服务企业监管不到位。一方面,住宅装修前,业主依法到小区物业服务企业进行申报登记,部分物业服务企业仅收取装修押金,不履行日常巡查职责;另一方面,业主既不办理申报登记直接装修,物业服务企业又不履行日常巡查职责,最终导致违法装修行为不能第一时间被发现、被处置。现行法律法规对物业服务企业不作为无惩处规定。

(6) 对设计单位的监管难。《泰州市房屋安全管理条例实施细则》第十九条要求,“实施影响房屋安全行为的,房屋安全责任人应当委托原设计单位或具有相应资质等级的设计单位出具加固方案”。实践中,有的设计单位为了避免责任,不愿意承接住宅室内装饰装修已经影响了房屋安全的工程变更设计业务,或者不去现场直接出设计图,或者出的设计图不签字盖章,导致业主无法依法依规恢复整改。现行法律法规对设计单位上述行为无惩处规定。

(7) 对检测单位的监管难。住宅装修前,业主按照装修流程申报登记手续,邀请工程质量检测公司对装修方案进行审定时,有的检测公司未到现场直接出审定报告;有的检测公司出具的审定报告只注重技术标准,忽略法律规范;有时同一小区同一户型邀请的不同检测公司审定结论不一致。而现行法律法规对检测公司上述行为无惩处规定。

(8) 整改后的安全隐患无法排除。目前,违法违规拆改房屋结构的主要分为砖混结构类住宅建筑和框架结构类住宅建筑,其中砖混结构住宅基本为多层住宅。虽然户主已经根据《泰州市房屋安全管理条例实施细则》进行了整改,情况严重的,进行了房屋质量加固处理。有的业主严格按照该条文进行加固整改,房屋安全质量隐患是否消除,居住安全是否得到保障,仍不能确保万无一失。而且整

栋楼,还有部分没有被投诉或者举报的户主,已经拆改了房屋结构,对房屋整体质量安全同样存在一定影响。

(9) 基层过于强调行政处罚权。泰州个别市(区)住建部门存在以没有行政处罚权为由,委托市住建局对辖区内住宅室内装饰装修投诉举报进行行政执法时,对辖区内住宅室内装饰装修违法违规行为 and 房屋安全情况全然无知,按照“谁主管谁监管”的原则,未能依法依规履行辖区内房屋安全管理职责。然而在实际情况中,涉及住宅室内装饰装修违法违规行为的行政执法基本为行政调解与行政指导,即可解决大部分住宅室内装饰装修违法违规问题。个别住建部门的不作为和推诿增加了市住建局的行政执法负担。

(10) 相关管理部门各自为阵资源分散。110号令中所涉及的众多部门未能实现有效整合,造成行政资源浪费,效率不高;管理理念滞后,过分强调管理权威性和行政处罚手段,忽视调动社会各方力量实现社会自我管理,缺乏科学的管理方法。

这些问题的存在,反映出我市在住宅室内装饰装修监管方面还存在盲区和空白,一旦疏忽,有可能为事故发生埋下隐患。

三、我市住宅室内装饰装修闭环管理的对策建议

(一) 住宅室内装饰装修闭环管理的指导思想

坚持民生导向、问题导向、效果导向原则,坚持共建共治共享;坚持全覆盖、全过程、全天候;坚持以法治化、社会化、智能化、标准化为着力点;坚持基层管理、辖区治理,把问题解决在基层,矛盾化解在当地;着力持续精准补齐民生短板,着力完善服务机制,着力建立健全各方共治机制,着力优化管理体制机制,推动形成“政府监管、市场服务、社会参与、居民自治、法治保障”五位一体、良性互动的小区住宅室内装饰装修综合治理格局。

(二) 住宅室内装饰装修闭环管理的主要目标

建立规制健全、民主协商、社会参与、运作有序的社区共治机制,社区治理能力和业主自我管理水

平显著提升;全市住宅室内装饰装修形成安全有序、标准明确、管理精细、监管有力,违法违规投诉举报率显著下降;物业服务在精细化管理和民生服务保障中的能级显著提升;责权明晰、程序规范、运行高效、保障有力的行政执法管理服务体制进一步优化。

(三)住宅室内装饰装修闭环管理的主要任务

1. 强化属地管理,建立民主协商、社会参与、运作有序的整体性治理机制。在闭环管理系统中,有效组织和协调住宅室内装修管理的各有关责任方,整合各类社会资源,实现依法依规开展住宅装修的目标,着力推进源头预防,推进闭环管理,制定工作规划,进行任务分解,各司其职又紧密配合,以实现住宅室内装饰装修违法行为整体下降,建立起民主协商、社会参与、运作有序的整体性治理机制。尤其要强化属地管理责任,树立基层监管理念,建立基层服务清单,提升基层服务水平,发挥基层行政调解和行政指导的作用,要有耐心、有恒心、有决心,对于处理不了的难题要视情况移交上级主管部门进行行政处罚,实现属地和主管部门的有效联动衔接。

2. 发挥好基层管理的最大作用。(1)“管理员”——行业管理部门。住宅室内违法违规装修问题,涉及门类多、部门多,各部门权力有限,管理范围不同,很容易造成相互推诿、效率低下、资源浪费的情况发生。作为管理员,属地监管,“门内”的问题需要首先步调一致、统一协调好,问题就能解决一大半。(2)“排查员”——物业服务企业。按照《物业管理条例》规定,物业有日常巡查、检查住宅小区装修现场的责任,有义务对业主装修行为进行必要的监管和限制,对违法违规行为进行制止,并报行业主管部门依法处理的责任。作为基层社区治理体系的中坚力量,物业服务企业构筑起了小区安全排查的坚实防线。(3)“协调员”——行业协会。行业协会作为政府与社会之间的桥梁,应当发挥沟通协调的作用。尤其是对于简单的住宅装饰装修矛盾

纠纷可委托行业协会从中进行调解,化解行业主管部门在处理此类问题时耗费大量人力和时间的难题。

3. 推进住建部门治理职责清单落地。市住宅室内装修管理有关部门、单位依据《住宅室内装修管理办法》(住建部110号令)、《泰州市市区住宅室内装修管理办法》、《物业管理条例》,编制《住宅装饰装修管理分类指导手册》,进一步明确和细化相关责任部门、专业单位的管理服务工作事项、业务流程、工作标准、监督措施,提升管理效能和公共服务质量。

住宅室内装饰装修闭环管理单位主要职责:

(1)市住建局

强化对物业服务企业的监管力度,对物业服务企业不履行职责的,在全市通报批评,并纳入物业服务企业诚信档案,作为项目评优和项目招投标的依据。强化市(区)住建部门辖区管理职能,市住建局根据住宅室内装饰装修投诉举报处理情况对各市(区)住建局相关事项定期进行考核评比。牵头住宅室内装饰装修闭环管理工作,负责此项工作的规划,目标制定,工作任务分解,督促检查,制定表彰奖励办法,督查、处理违法行为。

(2)各市(区)住建部门职责

强化各市(区)住建部门对辖区内住宅室内装饰装修投诉、信访问题的协调处理,指导街道、社区、物业做好住宅室内装饰装修监督检查工作,先进行行政执法和矛盾调解,需要进入行政处罚程序的案件,无行政处罚权的部门,在对违法当事人进行行政约谈后,按照《江苏省住房城乡建设系统行政执法文书示范文本(2021年版)》和《江苏省住房城乡建设系统行政执法与行业监管联动工作若干规定》,向相关部门进行案件移送。对于海陵区12345和泰州市12345的投诉举报问题,由属地住建部门辖区内处理。

(3)城管局

按照城市管理职能要求实施对住宅小区的管理,同时对住宅装修外立面工程实施管理。

(4)公安局

负责调查处理破坏公共设施造成安全隐患的行为,严重影响自身和他人人身安全的行为;负责对个别业主或施工方在处理问题过程中妨碍公务的行为进行教育处理。

(5)消防支队

负责住宅室内装饰装修过程中的消防宣传,消防设施、消防设备的检查落实。

4.加强住宅小区房屋使用安全管理。课题组认为,房屋管理部门应建立健全房屋使用安全责任体系,明确房屋设计建造、房屋使用安全管理责任主体和责任范围;建立健全本市老旧小区住房定期检查、动态监测、周期性维修相关要求;建立房屋安全隐患处置及保障的常态长效机制;建立覆盖源头管控、日常管理、信息沟通的危险房屋应急协调处置机制,强化安全管控措施。

5.完善网格化管理和处置机制。一要打造网格化管理模式。紧密联系社区、业主、物业建立联合管理机制,精准有效发现装修违规行为。二要精准落细网格化管理。充分发挥社区群防群治作用,加强社区对违规装修行为监督,提升群众参与的意识,构建纵向到底、横向到边的责任体系和分工体系,推动网格化管理由8小时内向24小时延伸。三要坚持问题导向,有效解决和处置。做好监督和管理常态化工作,协同物业、社区随时发现问题,及时配合处置,充分发挥网格化治理机制监督的优势,确保每位业主都能依法依规装修,提升网格化管理在住宅小区综合治理中的服务保障能级。

6.夯实设计单位和检测单位对整改项目的质量责任。针对当前老旧小区设计难、加固难、检测难的情况,主管部门应发挥主导作用,随机抽取1-3家有资质的设计或加固单位,分别出具方案,针对方案邀请专家组对方案进行投票,专家组应客观从适用对象、底线原则、审批要件、技术标准、审验要求等方面进行投票,最终执行票数多的方案。各公司和专家对方案的可行性和安全性负有终生责任。

对于业主自行找设计、加固公司难的情况,住建部门可定期向社会公布有资质的设计、加固单位,鼓励其主动承担社会责任。

7.加强住宅室内装饰装修法律法规宣传

制定全方位、全流程、全人员的住宅室内装饰装修法律法规宣传工作计划。

(1)强化各辖区主管部门的宣传职能,每年3月可定为住宅室内装饰装修法规宣传活动月,以各辖区住建部门为主导,联合有关行政监管部门、街道、社区、物业等开展住宅室内装饰装修宣传活动,并由市主管部门建立考核制度。

(2)在业主交房和每年3月的宣传活动时无遗漏发放《住宅依法依规装饰装修宣传手册》和《住宅装饰装修遵规守法提示卡》。

(3)充分发挥小区电子LED屏和公告栏的作用,发布相关宣传信息。

(4)利用传统媒体和新媒体开展住宅室内装饰装修法规宣传活动。

(5)在装修公司与装修业主签订的装修合同文本显著位置刊印《住宅装饰装修遵规守法提示卡》,并在提示卡上签字表示已阅读。同时发放《住宅室内装饰装修法规宣传手册》。

(6)定期开展安全装饰装修知识竞赛,并设置小礼品,吸引更多的人参与进来。

(7)落实对装修公司全工种工人和物业公司工作人员依法依规装修的宣传计划,可交由相关行业协会推进。装饰装修行业协会落实对各工种工人的培训和考核计划;物业协会落实对物业公司的宣传和培训计划;房地产协会落实对开发商的宣传和引导计划。

(四)保障措施

1.建立数字化管理平台

住宅室内装饰装修闭环管理数字化平台是充分应用大数据、云计算、人工智能等信息技术手段,整合住宅室内装饰装修全要素信息,推动各类装饰装修信息系统联网对接,实现全部门业务协

同,信息实时共享,对住宅装饰装修全流程从装修登记到装修完毕实现闭环管理,打造基于信息化、智能化管理与服务的住宅装饰装修闭环管理新形态。

(1) 数字化管理平台简述

数字化管理平台是为了响应国家建设智慧社区号召和服务于行政监管部门对住宅室内装饰装修实现闭环管理的智能化平台。该平台按照组织架构、业务流转要求进行顶层设计,实现对装修全过程的监督和违法处理。平台设有业主、装修公司、物业、各行政监管部门(各级住建行政主管部门、城管部门、公安部门、消防部门)入口。

(2) 数字化管理平台流程概述

在装修前,业主、物业、装修公司均可通过平台进行装修登记(取代原先的物业登记)(三方任意一方录入即可),登记内容包括:业主姓名、电话、小区名称、楼栋号、装修公司名称、开工和竣工时间,系统自动推送《住宅装饰装修安全装修承诺书》,业主签署并确认,上传与物业签订的《装修服务协议》。登记完毕后,登记信息会第一时间传到物业公司后台,由物业工作人员进行审核并通过。在装修过程中业主如需敲墙或从事其他存在风险的行为时,需提前在平台进行报备,并上传具备设计资质的设计单位出具的报告书,由物业审核后方可继续施工。被认定为违法违规行为的,应进行整改,同时上传整改照片和整改验收合格报告至平台,物业上门认定合格后方可继续施工。

平台设定违法装修举报入口,任何自然人、单位等都可进行举报。在收到违法装修行为举报时,物业和对应行政监管部门将收到举报提醒,物业作为首要责任单位进行上门核查,如无违法行为发生,在平台进行无违法信息更进;如有违法行为发生,及时发放违法告知书并限期整改,同时在平台进行违法记录更新。拒不整改者及时将案件标记为红色提醒,对应行政监管部门收到红色预警提示后开展行政执法。

物业履行对在装住户日常巡查职责,同时上传

现场照片至平台,落实3天一巡查任务;针对有违规装修行为的业主落实1天一巡查任务。各行政监管部门按照辖区管理原则,由各辖区职能部门现场查勘,进行约谈,调解矛盾,核查违规装修行为整改是否达到要求并落实相关事项记录。

装修完毕后,业主在平台进行竣工备注。对于有违规装修行为的业主和装修公司(装修责任工匠),平台留有痕迹,视情节严重进行通报批评,并将装修公司违规行为与信用等级考核进行挂钩,有严重违法行为的装修公司由行业协会在媒体上进行曝光。

针对行政监管部门,数字化管理平台将做到每一个住宅小区在平台上都留有行政执法工作痕迹和时效记录,对全部参与服务的对象进行实时电子考勤。办理的过程是一个“闭环”回路,每一个诉求办理都有一个环节时限和处置时限,分别用黄色(一般)和红色(严重)提示,责任到人,无从推卸。相关效率和质量监察部门会分别在平台上采取提醒、催办、督办和问责等操作履职,将诉求办理效率和质量纳入对办理部门的量化考核,从而大大提高住宅装饰装修闭环管理效率。

数字化平台预留接口,可接入到“智慧社区”、“泰州通”等现有平台。平台可以选取新小区作为试点,各市区住建局、物业企业、各行业协会发挥自身优势积极宣传推广,动员社会各界力量推动平台的使用。

(3) 数字化管理平台流程操作主体分述

1) 装修业主

①装修前在平台上进行登记,填写业主本人信息、装修房屋详细信息、开工竣工时间、装修公司名称等,系统自动推送《住宅装饰装修安全装修承诺书》,业主签署并确认(三方有一方录入即可)。

②在装修过程中如需敲墙或从事其他风险行为时,需提前在平台进行报备,并上传具备设计资质的设计单位出具的报告书,审核后方可继续施工。

③在从事违法装修行为后进行整改的,应及时上传整改照片或整改验收合格报告至平台,合格后方可继续施工。

2)装修公司

①开工前录入装修房源信息,并通过平台向物业进行申报装修许可,上传物业与业主签订的装修服务协议。(三方有一方录入即可)。

②竣工后,上传业主与装饰公司均无违规行为的承诺书。

③装修公司实行打分制,有违规行为并经主管部门鉴定属实的,采取扣分制,最终分数与信用等级相挂钩。

3)社区、物业公司

①对所在小区业主装修登记进行审核。

②在收到违法装修行为举报时,作为首要责任单位进行上门核查,如无违法行为发生,在平台进行更新录入;如有违法行为发生,及时发放违法告知书并限期整改,同时在平台进行违法记录更新,拒不整改者及时将信息推送至相关部门。

③对在装住户履行日常巡查职责,同时上传现场照片至平台,落实3天一巡查任务,针对有违规装修行为的业主落实1天一巡查任务。

4)各行政监管部门

①各行政监管部门按照辖区管理原则,由各辖区职能部门现场查勘,调解投诉举报,进行约谈并落实相关事项记录。

②负责核查违规装修行为整改是否达到要求。

平台分别对业主、装修公司(装修个人)设有打分制,均为100分,有违规装修行为的进行相应扣分,直至扣到0分。对无违法行为业主和装修企业(个人),在竣工验收后进行考核评比。该分数将影响装修公司(个人)信用等级,对于有重大违规装修行为的,在平台通报批评。

2.强化考核督查

市住建局建立考核制度,对各辖区住建部门的重点工作推进情况加强监督检查,定期通报动态;提升考核结果在各级领导班子和领导干部绩效考核中的比重,发挥绩效考核对住宅室内装饰装修闭环管理的推动作用。对工作推动不力的地区和单位,进行跟踪督办并追责问责。

3.落实经费支持

在切实落实业主主体责任的同时,完善住宅室内装饰装修闭环管理工作经费保障机制,根据目标任务计划,不断加大市、区财政支持力度,用于对考核期内“零投诉违法行为小区”、“住宅室内装饰装修闭环管理先进单位、先进个人”的奖励以及信息平台、智慧小区建设的经费。

结语

随着业主对装一个美好、舒适、安全的家的不断追求,装修已经进入寻常百姓家。随之而来的是一系列不依法依规装修带来的安全隐患,严重影响了业主的美好生活。如何实现对住宅室内装饰装修的闭环管理,本课题在参考了国内外一些较为创新的做法上作了详细阐述和补充。本课题将闭环管理工具与住宅室内装饰装修执法管理两者融合,将执法管理和住宅室内装饰装修管理全部内容之间进行合理定位,揭示了两部分间的关系,厘清了两者间的相互作用,破解了法规中强化资质管理与家装企业大部分无资质但又是管理对象之间的矛盾给予阐述和澄清,通过创新管理办法提出闭环管理的基本方法。

由于时间和笔者能力有限,本课题研究虽取得了一定的研究成果,但是还存在不足之处,特别是关于建立数字化管理平台等方面还需进一步细化,这也是笔者后期进一步研究的方向。

参考文献:

[1]彭辉、余嫵、陈颖:《上海法治发展报告(2019)》——闵行区住宅小区城市管理执法闭环管理模式精细化研究[M].社会科学文献出版社,2019年版。

2022年度(第二批)建筑装饰行业信用评价公告

中装协〔2022〕92号

根据《中国建筑装饰行业企业主体信用评价标准》T/CBDA12-2018和《建筑装饰行业家装企业信用评价体系(试行)》(中装协〔2019〕130号),在申报单位自愿申请的基础上,我会联同北京信构信用管理有限公司、北京联合征信有限公司对申请建筑装饰行业信用评价的企业资料进行审核评定,现将通过信用评价的企业名单在中国建筑装饰协会信用

服务平台(www.xcbda.cn)和中装新网(www.cbda.cn)予以公告。

附件:1.2022年度(第二批)建筑装饰行业信用评价公告名单

2.2022年度家装企业信用评价公告名单

中国建筑装饰协会

2022年12月30日

2022年度(第二批)建筑装饰行业信用评价公告名单(江苏省)

(排序不分先后)

序号	企业名称
AAA级企业	
1	南京长岛建设工程有限公司
2	金螳螂精装科技(苏州)有限公司
3	江苏凤城建设集团有限公司
4	江苏豪斯建设工程有限公司
5	无锡东方新格环境设计装饰工程有限公司
6	江苏常装建设集团有限公司
7	龙信建设集团有限公司
8	杰成科技有限公司

序号	企业名称
9	南京金元建设有限公司
10	江苏金祥建设工程有限公司
11	南京亚太嘉园智慧空间营造有限公司
12	江苏华博创意产业有限公司
13	江苏天元峰建设有限公司
14	淮安市双兴建设工程有限公司
15	江苏亮辉建设工程有限公司
AA级企业	
3	南通天宇建设工程有限公司

2022年度家装企业信用评价公告名单

五星级企业

序号	企业名称
6	金螳螂家数字科技(苏州)有限公司

2022年度(第二批)建筑装饰行业 信用评价复评公告

中装协〔2022〕93号

根据《关于开展2022年度建筑装饰行业信用评价工作的通知》(中装协〔2022〕19号)中关于年度复评相关工作要求,在申报单位自愿申请的基础上,我会会同北京信构信用管理有限公司、北京联合征信有限公司,对申请行业信用复评的企业资料进行审核评定,现将通过复评的企业名单在中国建筑装饰协会信用服务平台(www.xcbda.cn)、中装新网

(www.cbda.cn)予以公告。

附件:1. 2022年度(第二批)建筑装饰行业信用评价复评公告名单

2. 2022年度家装企业信用评价复评公告名单

中国建筑装饰协会

2022年12月30日

2022年度(第二批)建筑装饰行业信用评价复评公告名单(江苏省)

(排序不分前后)

序号	企业名称
AAA级企业	
106	苏州金螳螂建筑装饰股份有限公司
107	江苏鸿升建设集团有限公司
108	苏州承志装饰有限公司
109	苏州美瑞德建筑装饰有限公司
110	江苏恒龙装饰工程有限公司
111	南京国豪装饰安装工程股份有限公司
112	江苏省华建建设股份有限公司
113	常泰建设集团有限公司

序号	企业名称
114	南京金鸿装饰工程有限公司
115	南京深圳装饰安装工程有限公司
116	苏州市华丽美登装饰装璜有限公司
117	江苏炯源装饰幕墙工程有限公司
118	江苏天润环境建设集团有限公司
119	东晟兴诚集团有限公司
120	苏州国贸嘉和建筑工程有限公司
121	南京环达装饰工程有限公司
122	江苏南国建设集团有限公司

序号	企业名称
123	江苏森茂装饰工程有限公司
124	江苏静远建设工程有限公司
125	苏州工业园区科特建筑装饰有限公司
126	南京序列装饰工程有限公司
127	扬州日模邗沟装饰工程有限公司
128	苏州市华顺装饰有限公司
129	江苏福象工程建设集团有限公司
130	江苏时代金承工程有限公司
131	江苏邗建集团有限公司
132	南通承悦装饰集团有限公司
133	无锡革新建设工程有限公司
134	扬州新盛建筑装饰有限公司
135	江苏华宇装饰集团有限公司
136	江苏海洋建筑装饰工程有限公司
137	江苏耀新建设有限公司
138	江苏天茂建设有限公司
139	南京稼禾建设工程有限公司
140	江苏恒尚节能科技股份有限公司
141	江苏瑞兴建设有限公司
142	徐州建总集团有限公司
143	江苏创代建工集团有限公司

序号	企业名称
144	江苏紫浪装饰装潢有限公司
145	美洲豹装饰股份有限公司
146	吴江之光装饰有限公司
147	江苏爱涛文化产业有限公司
148	江苏宏腾建筑装饰有限公司
149	东玛建设集团有限公司
150	江苏冠亚建设工程有限公司
151	江苏帝豪装饰股份有限公司
152	扬州一建集团有限公司
153	江苏中樾建筑装饰有限公司
154	江苏尚工建设工程有限公司
155	权琪建设发展有限公司
156	江苏新思维设计工程有限公司
157	无锡市惠典建筑装饰工程有限公司
158	江苏雅致建筑装饰工程有限公司
159	江苏联泰骏城建设股份有限公司
160	江苏金字塔装饰工程有限公司
161	江苏华欣装饰集团有限公司
AA级企业	
8	江苏焕鹏建设集团有限公司
10	江苏兴之达装饰装潢有限公司

2022年度家装企业信用评价复评公告名单(江苏省)

序号	企业名称
五星级企业	
4	红蚂蚁装饰股份有限公司
20	江苏锦华建筑装饰设计工程股份有限公司

序号	企业名称
四星级企业	
2	苏州安得装饰设计工程有限公司

关于发布2022年度建筑装饰行业科学技术奖 获奖名单的通知

各省、自治区、直辖市建筑及装饰协会,各有关单位:

为深入贯彻落实习近平新时代中国特色社会主义思想 and 党的二十大精神,大力实施科教兴国战略、人才强国战略和创新驱动战略,中国建筑装饰协会决定,对为我国建筑及装饰行业科技进步做出突出贡献的单位和科技人员给予奖励。

根据《国家科学技术奖励条例》及《建筑装饰行业科学技术奖评选管理办法》的有关规定,经建筑装饰行业科学技术奖专家组审定,建筑装饰行业科

学技术奖办公室审核,中国建筑装饰协会批准,现将2022年度建筑装饰行业科学技术奖获奖名单(见附件)公布如下。

附件:2022年度建筑装饰行业科学技术奖获奖名单

中国建筑装饰协会

2023年1月11日

2022年度建筑装饰行业科学技术奖获奖名单(江苏省)

一、科技创新工程奖

序号	项目名称	单位名称	完成人	等级
18	南通国际会展中心项目幕墙工程	南通承悦装饰集团有限公司	庄建栋、钱军、陈春梅、宋小青、张春荣	一等
24	沙洲优黄博物馆展陈设计与施工	苏州和氏设计营造股份有限公司	梁成葛、沈健、李之超、方强	一等
46	生态创新在溧阳—国家“两山”实践创新基地展示馆装修 EPC 项目	苏州金螳螂文化发展股份有限公司	曹永辉、董晓堃、叶国乔、王建智、程兴松	二等
47	流津时代安置区(棚户区)周转用房(装配式)设计施工总承包	金螳螂精装科技(苏州)有限公司	傅世红、方辉、于翔、郑曙光、王举光	二等
86	苏州博物馆西馆室内公共区域装饰工程	苏州广林建设有限责任公司	嵇建胜、钱玉民、卢超、陈响、吴燕华	二等

苏明装饰连续六年荣获“出省施工先进集体”称号

2月27日,江苏省住房和城乡建设厅公布2022年度出省建筑施工先进集体名单。苏州苏明装饰股份有限公司新疆分公司连续六年荣获“出省建筑施工先进集体”称号。新疆分公司王勇、谭鹤祺同志荣获2022年度出省建筑施工先进个人称号。

苏明装饰自2012年执行“走出去”战略以来,先

后在新疆、贵阳、成都、天津、西安、海南等多地设立分公司,坚持稳打稳扎的工作总基调,坚持以“做精做强”的发展理念引领企业高质量发展,切实扛起“争当表率、争做示范、走在前列”的光荣使命。

(苏州苏明装饰股份有限公司)

二、科技创新成果奖

序号	成果名称	申报单位	完成人	等级
15	室内大规格薄板铺贴质量控制关键技术与产品开发	苏州金螳螂建筑装饰股份有限公司	冯黎喆、高佳祥、葛峰、林志超、张凯	一等
59	装饰幕墙外装饰线连接支撑系统	苏州柯利达装饰股份有限公司	钱海兵、郭锐、颜峰	二等
66	磁力排销式实木保健地板施工技术	南通承悦装饰集团有限公司	俞国兵、张爱民、马晓荣、陈明祥、洪立云	二等
67	地面架空砖支撑结构技术研究	苏州广林建设有限责任公司	孟良、林峰、秦洋	二等
69	外装饰遮阳板结构技术研究	苏州广林建设有限责任公司	吴社、陈琪、吴栋	二等

三、设计创新奖

序号	项目名称	单位名称	完成人	等级
4	苏作馆深化设计与布展实施	苏州和氏设计营造股份有限公司	赵方舟、龙潇波、陈有生、查实燕	一等

四、科技人才奖

序号	姓名	所在单位
2	季春华	苏州金螳螂建筑装饰股份有限公司

江苏省建筑装饰企业获 2022~2023年度第一批国家优质工程奖名单

国家优质工程金奖

12. 北京市朝阳区CBD核心区Z15地块项目(中信大厦)

参建单位:苏州金螳螂建筑装饰股份有限公司

13. 尼山世界儒学中心

参建单位:苏州金螳螂建筑装饰股份有限公司

15. 中国共产党历史展览馆【二一工程(二一工程主体工程等5项)】

参建单位:苏州金螳螂建筑装饰股份有限公司

国家优质工程奖

93. 苏州轨道交通四号线支线溪霞路站配套地下空间(苏地2013-G-65号地块)

参建单位:苏州金螳螂建筑装饰股份有限公司

157. 铜仁·苏州大厦项目

参建单位:苏州金螳螂建筑装饰股份有限公司

187. 中国江苏白马农业会展中心项目

参建单位:江苏同创建筑装饰有限责任公司

南京杰冠装饰集团有限公司

188. 南京正宁资产管理有限公司新建研发大楼项目(正太中心大厦)

参建单位:苏州朗捷通智能科技有限公司

189. 苏州湾体育中心-体育馆、游泳馆

参建单位:苏州苏明装饰股份有限公司

190.1号综合楼及连廊、2号中学部教学楼、3号小学部教学楼、4号A中学宿舍楼、4号B中学宿舍楼、4号C中学宿舍楼、4号D中学宿舍楼、5号幼儿园、6号南校门、7号北校门、8号西校门、9号垃圾房工程

参建单位:苏州工业园区科特建筑装饰有限公司

192. DK20160205地块1号研发办公楼及门卫

参建单位:苏州市华丽美登装饰装璜有限公司

196. 海安县人民医院门急诊病房综合楼

参建单位:苏州美瑞德建筑装饰有限公司

南通承悦装饰集团有限公司

199. 中共海口市委党校(市行政学院、社会主义学院)新校区项目

参建单位:苏州柯利达装饰股份有限公司

250. 普陀山观音法界居士学院(观音村)项目

参建单位:苏州朗捷通智能科技有限公司



关于公布江苏省既有建筑装饰装修改造工程 创新案例的通知

为强化示范引导及创新,展现我省既有建筑装饰装修改造的先进管理经验和创新技术应用,提升“江苏装饰”品牌的含金量和影响力,推动全省装饰装修产业转型升级,江苏省装饰装修发展中心与江苏省装饰装修行业协会,于2022年9月面向全省征集既有建筑装饰装修改造工程创新案例。

经企业申报、各设区市建设行政主管部门推荐,经审核,决定批准“扬子大厦内部装修及外部出

新改造工程幕墙”等35项工程为2022年江苏省既有建筑装饰装修改造工程创新案例,现予以公布。

附件:江苏省既有建筑装饰装修改造工程创新案例公布名单

江苏省装饰装修发展中心

江苏省装饰装修行业协会

2023年1月6日

江苏省既有建筑装饰装修改造工程创新案例公布名单

序号	单位名称	项目名称
1	江苏晶天建设工程有限公司	扬子大厦内部装修及外部出新改造工程幕墙施工
2	南京金中建幕墙装饰有限公司	珠江路未来城 A 座、B 座外立面改造幕墙工程
3	南京皇冠装饰工程有限公司	南捕厅历史文化街区改造工程南京日报社装修改造及加固工程
4	中建八局第三建设有限公司	渡江胜利纪念馆整体修缮改造工程
5	南京金中建幕墙装饰有限公司	南京银行股份有限公司镇江分行新大楼幕墙工程
6	中建八局第三建设有限公司	盐城黄海湿地博物馆幕墙工程
7	南京深圳装饰安装工程有限公司	涟水人民医院感染楼改建(EPC)工程
8	江苏中南建设装饰集团有限公司	金石大酒店外幕墙改造工程
9	江苏华淳建设工程有限公司	想园改造、交通信息大厦及龙庭大酒店改造工程装饰装修工程
10	江苏天茂建设有限公司	麒麟新市镇社区中心 1#楼装修工程

序号	单位名称	项目名称
11	无锡王兴幕墙装饰工程有限公司	扬名奕淳大厦外幕墙改造工程
12	南通承悦装饰集团有限公司	交通产业集团和燕路 258 号房产装修改造项目装饰装修工程
13	南京国豪装饰安装工程股份有限公司	虎踞关 21 号大院维修改造工程、土建改造、装饰、加固、安装工程
14	南京华典建设（集团）有限公司	南京科技中心综合楼消防维修改造工程
15	南京杰冠装饰集团有限公司	大唐科技大厦工程改造工程施工
16	中建安装集团南京建设有限公司	雨花剧场改造施工
17	天威虎建设股份有限公司	江苏省省级机关医院医疗综合楼改造装修项目
18	江苏鸿升建设集团有限公司	提升少儿图书馆工程 EPC 总承包项目
19	南京环达装饰工程有限公司	中国建设银行南京分行建设项目省分行营业部装修长乐大厦营业用房内外装修改造工程
20	南京梵克工程有限公司	南京国际外籍人员子女学校西楼大厅及招生部办公区域改造
21	南京华典建设（集团）有限公司	鼓楼区华侨路和管家桥道路沿线立面整治工程
22	江苏合发集团有限责任公司	鼓楼区北京西路 72 号地块城镇低效用地再开发项目幕墙工程
23	常州市华隆建筑装饰工程有限公司	茅山国际会议中心项目装修分包工程
24	江苏大美天第文化产业有限公司	盱眙县民防教育基地项目
25	江苏锦上装饰设计工程有限公司	东部机场集团办公楼装修工程总承包
26	江苏炯源装饰幕墙工程有限公司	恒基中心公寓既有幕墙外墙干挂石材线条应急消防工程
27	江苏冠亚建设工程有限公司	南京市市政院办公楼改造项目
28	江苏联合建设有限公司	中国人民银行盐城市中心支行发行库及营业办公用房大型修缮工程
29	南京富海装饰工程有限公司	浦口城西路换乘枢纽建设工程项目集团办公 1B 塔楼及城市治理现代化指挥中心装修工程
30	常州华艺建设工程有限公司	常州老城厢大庙弄片区历史风貌改造工程一标段施工
31	南京银城建设发展股份有限公司	梅园养老项目装饰改造工程
32	南京弘正建设发展有限公司	南京市第一医院河西院区改造工程施工 SGI 标
33	南通蓝星装饰工程有限公司	新杨湾科创产业园幕墙工程
34	南京三惠建设工程股份有限公司	苏豪大厦外立面改造幕墙工程
35	南京金鸿装饰工程有限公司	金陵图书馆地面沉降修复及功能区调整升级项目

省住房城乡建设厅关于公布2022年上半年 省建筑施工标准化星级工地项目名单的通知

苏建函质安〔2022〕660号

各设区市住房城乡建设局(建委),南通市市政园林局:
根据《省住房城乡建设厅关于全面推进建筑施工安全生产标准化考评工作的通知》(苏建质安〔2017〕683号)、《关于2022年上半年全省建筑施工信息化安全监督和安全生产标准化考评工作的通知》(苏建函质安〔2022〕530号)要求,经各地自查推荐,省厅公示无异议,现将“南京大地建设集团有限

责任公司承建的NO.2020G102地块”等924个项目确定为江苏省建筑施工标准化星级工地。

附件:2022年上半年江苏省建筑施工标准化星级工地项目名单

江苏省住房和城乡建设厅
2022年12月29日

2022年上半年江苏省建筑施工标准化星级工地项目名单 (装饰装修专业)

序号	项目名称	建筑面积 m ² 或 造价(万元)	施工单位	项目经理	星级 等次
1	溧水区周家山生态公墓园建设项目室内装修等改造工程施工;1号楼、2号楼、3号楼幕墙工程	9008.67 万元	南京金鸿装饰工程有限公司、南京三惠建设工程股份有限公司	孟宇清 刘义银	★
2	南京金融城二期(西区)A1楼(中国邮政储蓄银行股份有限公司江苏省分行营运生产用房装修改造项目);二期东区C2-C6楼幕墙工程施工	12886 万元	中建八局第三建设有限公司、广东世纪达建设集团有限公司	黄建国 翟惊生	★
3	南京集成电路国际研发城研发园(一期)装饰装修工程	9422.2651 万元	浙江亚厦装饰股份有限公司	高学祥	★
4	南京市妇幼保健院丁家庄院区建设项目幕墙工程	9653.13 万元	浙江亚厦幕墙有限公司	宋江剑	★
5	南京市不动产档案馆(局部区域)装饰装修工程(建筑、给排水、电气)	4364.16 万元	苏州金螳螂建筑装饰股份有限公司	金 泉	★
6	江北国际文化创意街区外幕墙及泛光照明工程	22498.609985 万元	浙江亚厦幕墙有限公司	周朝晖	★

序号	项目名称	建筑面积 m ² 或 造价(万元)	施工单位	项目经理	星级 等次
7	科技创新二号大厦(3-3)和科技创新三号大厦(3-4)项目装修 3-3-a、b 工程; 科技创新三号大厦(3-4)项目装修 3-3-c 工程	7800 万元	江苏天茂建设有限公司、南京环达装饰工程有限公司	朱平兵 洪 源	★
8	江苏省基础测绘中心工程建设项目幕墙工程	2218.0153 万元	浙江中南建设集团有限公司	张胜文	★
9	渭河社区中心项目幕墙施工	2901.1 万元	江苏炯源装饰幕墙工程有限公司	陈凤勤	★
10	浦口区顶山街道南苑邻里服务中心 A 栋室内装修施工	21289.09 万元	苏州金螳螂建筑装饰股份有限公司	黄 建	★
11	浦口东南青年汇项目装饰装修工程	4502.93 万元	南京皇冠装饰工程有限公司	陈 爽	★
12	南京禄口国际机场 T1 航站楼改扩建工程航站楼装饰装修工程标段一(H8-1)	16124 万元	上海蓝天房屋装饰工程有限公司	周东贤	★
13	南京银行股份有限公司河西总部大楼装饰装修工程	23751 万元	江苏天茂建设有限公司、浙江亚厦装饰股份有限公司、南京金鸿装饰工程有限公司、南京国豪装饰安装工程股份有限公司	马朝冉 葛 昊 陈 浩 丁 滔	★
14	拾方综合体改造项目拾方综合体装修改造项目 2 号商业楼(1-3 层)装修改造工程 装饰装修	13120 万元	江苏锦上装饰设计工程有限公司	刁怀佳	★
15	南京科技中心综合楼消险维修改造工程总承包装饰装修	2089 万元	南京华典(集团)有限公司	卢志贵	★
16	交通产业集团和燕路 258 号房产装修改造项目装饰装修工程	1934 万元	南通承悦装饰集团有限公司	宋海清	★
17	幸庄人才公寓 6 号楼(嘉珑酒店)装修项目	14624 万元	南京市第八建筑安装工程有 限公司	夏木生	★
18	隐龙谷温泉宾馆 1 号楼室内装饰装修工程	8900 万元	江苏静远建设工程有限公司	贾方平	★
19	宜兴市丁蜀镇卫生院装饰工程	2277.02 万元	江苏弘卓建设有限公司	王晓迪	★
20	锡山第二实验小学建设项目装修工程标段	3769.96 万元	无锡双龙艺术装潢有限公司	周进才	★
21	无锡市儿童福利院易地新建装饰工程	3138.89 万元	江苏楷正建设有限公司	孙 明	★
22	横山桥山水实验小学新建项目	43562 万元	江苏儒林建设工程有限公司	汤 勇	★
23	苏州国际快速物流通道二期工程-独墅湖第二通道装饰工程一标段	4058.42 万元	苏州市华丽美登装饰装璜有 限公司	鹿铁汉	★
24	苏地 2019-WG-21 号地块(国太大厦)项目装修及智能化工程 装饰装修	13521.17 万元	江苏屹耘智能工程有限公司、苏州金鼎建筑装饰工程有 限公司	殷文娟 韩贺甜	★
25	苏州市相城区漕湖空天置业有限公司新建生产用房项目精装修工程	2537.88 万元	苏州苏明装饰股份有限公司	李顺达	★

序号	项目名称	建筑面积 m ² 或 造价(万元)	施工单位	项目经理	星级 等次
26	新建生产 14 英寸 TFT-LCD 显示屏、55 英寸 AMOLED 显示屏、精密数控机床等项目 7-10 层内装工程	2581.0 万元	江苏大千虎皇集团有限公司	赵邦杰	★
27	苏地 2019-WG-53 号地块项目（苏州阳澄湖景区配套酒店项目）内装修及智能化工程、幕墙工程	120226.46 万元	苏州金螳螂建筑装饰股份有限公司、苏州朗捷通智能科技有限公司、苏州柯利达装饰股份有限公司	高 勇 王凤奎 刘建华	★
28	DK20180019、DK20190088 地块苏州现代服务广场项目：W01 号研发办公，W02 号研发办公，W03 号研发办公，W04 号研发办公，W05 号商业（经营性配套），中心环廊幕墙工程	9277.08 万元	苏州市华丽美登装饰装潢有限公司	于凤霞	★
29	南京大学苏州校区（东区）内装工程	27003.21 万元	苏州金螳螂建筑装饰股份有限公司、苏州广林建设有限责任公司、江苏大千虎皇集团有限公司	朱文俊 刘 菊 张秀平	★
30	南京大学苏州校区（东区）幕墙工程装饰装修	20663.92 万元	苏州广林建设有限责任公司、江苏苏鑫装饰（集团）公司、苏州市华丽美登装饰装潢有限公司、苏州柯利达装饰股份有限公司	冯 硕 张保旗 董 侃 解飞艳	★
31	江苏清能酒店管理有限公司-内部装修	1897.86 万元	苏州点睛建设有限公司	叶秀云	★
32	常熟市海虞镇医养中心项目-1 号~3 号楼、门卫室内装饰工程	1673.58 万元	江苏嘉洋华联建筑装饰股份有限公司	李玉娟	★
33	新建国际社区（暂命名）A 楼及 B 楼装饰工程	25298.89 万元	苏州金螳螂建筑装饰股份有限公司	祁德曙	★
34	新建集宿楼及配套用房项目室内装饰工程-集宿楼	3319.52 万元	常熟市金龙装饰有限责任公司	李国强	★
35	新建协同创新产业园高标准厂房、人才公寓及配套用房项目装饰工程（6 号办公楼，11 号食堂）	2485.18 万元	江苏嘉洋华联建筑装饰股份有限公司	周伟宏	★
36	常熟经济技术开发区城市艺体中心（暂名）装饰工程（一）、幕墙工程	6418.22 万元	江苏嘉洋华联建筑装饰股份有限公司、常熟市金龙装饰有限责任公司	陆晓江 余红超	★
37	（2 号研发车间，门卫 1）幕墙工程	1538 万元	中亿丰（苏州）绿色建筑发展有限公司	张 民	★
38	文教授新建西交利物浦大学太仓校区教学区项目装修工程二标段	8037.55 万元	中亿丰建设集团股份有限公司	张 浩	★
39	新建 320520218401 号地块商业用房及配套用房项目 4 号精装修工程	6394.33 万元	苏州工业园区国发国际建筑装饰工程有限公司	黄敏敏	★
40	文教授新建西交利物浦大学太仓校区教学区项目装修工程一标段	13500.21 万元	苏州金螳螂建筑装饰股份有限公司	朱洪磊	★
41	1 标：昆山西部医疗中心门诊医技综合楼（B 楼 6~19 层）内装工程	9002 万元	昆山市华鼎装饰有限公司	李荣楼	★
42	商业酒店（21+地下 1F）装饰和智能化工程	25707 万元	昆山市华鼎装饰有限公司	李四星	★

序号	项目名称	建筑面积 m ² 或 造价(万元)	施工单位	项目经理	星级 等次
43	苏地 2020-WG-27 号地块项目室内装修工程(住宅部分)	6570.17 万元	苏州金螳螂建筑装饰股份有限公司	唐小霞 孙 炯	★
44	南通市城市轨道交通 1 号线一期车站公共区域装饰装修工程 07 标	7195.97 万元	南通市建筑装饰装璜有限公司	张新江 陈 健	★
45	南通医学中心一期项目幕墙工程	7986.6 万元	中国建筑第八工程局有限公司	刘怀林	★
46	南通市城市轨道交通 1 号线一期车站公共区域装饰装修工程 05 标 装饰装修	4834.24 万元	南通市恒顺装饰工程有限公司	王 凯 张 栋	★
47	南通市城市轨道交通 1 号线一期车站公共区域装饰装修工程 02 标 装饰装修	5953.25 万元	江苏紫浪装饰装璜有限公司	曹宝贵 张江新	★
48	金融中心中央商务区东地块 C 区 C1、C3、C5 号楼装修工程	18900 万元	江苏鸿升建设集团有限公司	朱校江	★
49	武夷国际广场项目 2 号楼装修项目二标段	1528.1 万元	江苏新征途建设有限公司	汤夕成	★
50	武夷国际广场项目 3 号楼装修项目	1908.43 万元	江苏新征途建设有限公司	汤夕成	★
51	淮安市金融商务中心中央商务区东地块 C 区 C2、C4 号楼装修工程 装饰装修	17700 万元	南京国豪装饰安装工程股份有限公司	赵 波	★
52	扬州软件园一期 5 号楼精装修工程(南裙楼、北裙楼、主楼 1-12 层)	3410 万元	江苏华发装饰有限公司	帅启兵	★
53	苏中智慧农业产业示范城 C 地块 C7、C8 号楼室内装饰工程	2407 万元	江苏华发装饰有限公司	唐亚军	★
54	瘦西湖温泉度假村客房装修工程新客房楼大堂、静香园、绣花楼、咏花楼(装饰、给排水、电气)	2311 万元	扬州润扬装饰工程有限公司	王云香	★
55	扬州迎宾馆四期装修工程(装饰、电气、给排水、暖通) 装饰装修	15000 万元	中国装饰股份有限公司	武 健	★
56	宝应县第四人民医院(传染病医院)装修工程	2218 万元	江苏丰祥建设工程有限公司	金泽安	★
57	中节能太阳能科技高邮有限公司年产 20GW 高效太阳能电池智能制造项目一期厂房建设工程一标段-4(办公用房及其附用房装饰)工程	8252 万元	江苏建宇建设集团有限公司	吴 镇	★
58	镇江农商银行营业办公楼装饰工程 装饰装修	10275 万元	南京国豪装饰安装工程股份有限公司	王 政	★
59	泰州技师学院学生宿舍改造工程	2339.72 万元	杰成科技有限公司	唐 娟	★
60	泰州学院二期内装工程一标段(人才服务中心、学生食堂)	2708.2 万元	双建建设股份有限公司	沈玉财	★

关于表彰2022年度江苏省装饰装修行业 优秀协会和优秀协会工作者的决定

苏装协〔2023〕02号

各设区市(县、市)装饰协会:

按照省装协《关于组织推荐2022年度江苏省装饰装修行业优秀协会和优秀协会工作者的通知》苏装协〔2022〕25号文件精神,经各设区市(县、市)装协评选推荐,省装协评定,对南京市装饰行业协会等11家市(县、市)优秀装饰协会,对周之洋等15名优秀协会工作者给予表彰并颁发荣誉证书。各设区市(县、市)协会可对获奖集体和个人给予适当物质奖励。

希望全省各装协和协会工作人员立足行业和

自身岗位,积极争先创优,求实创新,不断提升服务和工作水平,持续推动我省装饰装修行业向更高质量发展。

附件:

1. 2022年度江苏省装饰装修行业优秀协会名单
2. 2022年度江苏省装饰装修行业优秀协会工作者名单

江苏省装饰装修行业协会(商会)

2023年1月16日

2022年度江苏省装饰装修行业优秀协会

(排名不分先后)

南京市装饰行业协会

无锡市装饰装修行业协会

常州装饰装修行业协会

苏州市装饰装修行业协会

扬州市装饰行业协会

盐城市装饰施工行业协会

泰州市装饰装修行业协会

江阴市装饰装修行业协会

昆山市装修装饰行业协会

张家港市装修装饰行业协会

东台市装饰装修协会

2022年度江苏省装饰装修行业优秀协会工作者

(排名不分先后)

周之洋 周澄 范红 杨健 王晓 卞佳佳 沈丹萍 金卫 陈陵安 丁方瑞 张国强
梅芳 丁圭准 朱冬冬 许靖